



3010 0028



<b>SE</b>	Installation och underhåll av laminerade stänkskyddspaneler/-skärmar .....	3 – 5
<b>NO</b>	Installasjon og vedlikehold av kjøkkenplate i laminat.....	6 – 8
<b>DK</b>	Installation og vedligeholdelse af Laminat stænkplader/standere .....	9 - 11
<b>FI</b>	Välitilalaminaattien/laminaattitasojen asennus ja kunnossapito .....	12 - 14





Vänligen läs noga igenom den här instruktionsbroschyren innan du påbörjar installationen.

## INSPEKTION VID LEVERANS

Inspektera panelen vid leveransen. Om det finns antydningar på att godset är skadat ska detta anges vid signeringen av fraktsedeln. Skriv tydligt: Skadat gods! Skador som sker under frakt är oftast, men inte alltid, synliga på frakten. Våra paneler inspekteras alltid noga innan de packas och skickas.

Packa omedelbart upp panelerna, och inspektera dem. Kontrollera att de har rätt mått och att utseendet stämmer överens med ordern, samt att det inte finns dolda skador som uppkommit under frakten. Om det inte är möjligt att montera arbetsbänken samma dag som leveransen, ska de förvaras i enlighet med rekommenderade instruktioner – se nedan.

### Hantera paneler

Var försiktig vid hantering och transport. Bär alltid panelerna vertikalt, med kanten ner och väl fastbundna vid transport.

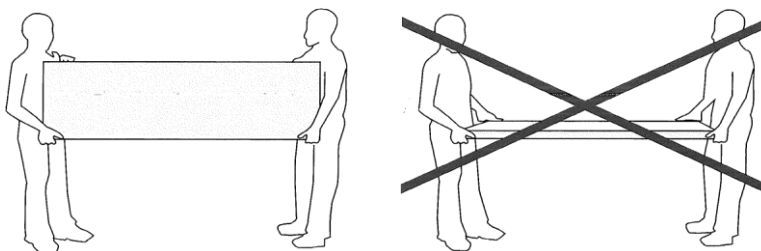

## FÖRVARING AV PANELER

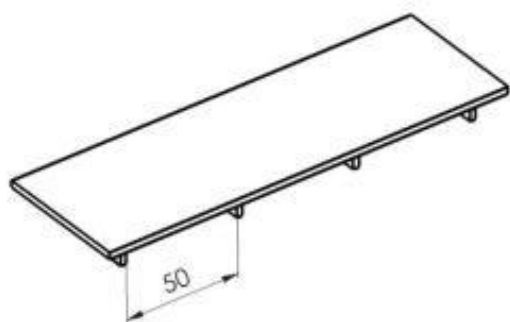

Alla paneler ska installeras så snart som möjligt, och inte senare än åtta dagar efter leverans.

Om de behöver lagras innan montering, ska panelerna alltid förvaras i originalförpackningen som är lufttät, och de ska förvaras plant och vid rumstemperatur. Öppnad eller skadad panel måste repareras. Paneler ska förvaras inomhus vid rumstemperatur (cirka +20 °C) och vid normal luftfuktighet (cirka 50 %). Placera inte panelerna på betonggolvet. Om de placeras på någon sorts golv ska de läggas på träreglar med som mest 50 cm mellan reglarna. Placera aldrig paneler i närheten av en värmekälla så som ett element eller en radiator, eller i direkt solljus. Felaktigt förvarade paneler kan deformeras och det kan leda till att monteringen försvåras eller rent av omöjliggörs.

## GARANTI

Alla klagomål kommer att lösas i enlighet med gällande lag i landet där produkten sålts.

Dock förväntas det att instruktionerna som anges i den här broschyren angående hantering, montering, vård och underhåll, har åtlutts. Skador så som repor, skav, eller skrapningar, som inte har rapporterats innan monteringen påbörjats, anses ha skett under monteringen och täcks därmed inte av garantin. Skador som täcks av garantin måste rapporteras snarast till återförsäljaren som är ansvarig för försäljningen av din stänkskyddspanel/-skärm. Laminaten produceras till, en i förväg, avgjord färgtolerans, dock kan mindre variationer uppkomma. Alla stänkskyddspaneler kontrolleras noga innan de kapas eller installeras.

# MONTERING

## Installation

Stänkskyddspaneler levereras med kanter runt om, men om du vill kapa panelen kan kanterna beställas separat. PP-kanter bör sättas fast innan stänkskyddspanelen/-skärmen monteras på väggen, och tillbehören till stänkskyddspanelen ska användas vid installationen.

Alla ytor som inte är laminerade måste förseglas med silikonfogmassa innan slutlig fastmontering.

För installation bakom spis, ska spistillverkarens riktlinjer följas för passande fästning och särskilda krav.

Vid montering av stänkskyddet/skärmen ska silikon placeras på väggen och på baksidan av stänkskyddspanelen. Man trycker sedan neråt för att säkerställa att silikonet pressas ut. Torka sedan bort all eventuell överskottsilikon som pressats ut, och torka omedelbart av stänkskyddspanelen med en fuktig trasa. Du kanske måste trycka fast stänkskyddspanelen, om väggen inte är rak, samt hålla den på plats med tvingar, tills silikonet är på plats. Så snart silikonet har torkat är monteringen färdig.

Det är viktigt att stänkskyddspanelen först testas över arbetsytan, utan fogmassa, för att jämna ut eventuella ojämnheter innan den limmas fast.

## Kapning

Mät stänkskyddspanelen och använd en mjuk blyertspenna på den laminerade ytan. Om du inte vill markera på den laminerade ytan kan en maskeringstejp placeras på skivan. Det hjälper även till vid tillfällena då en mörk laminatfärg kan göra att markeringen ifrån en blyertspenna försvinner. Markera framsidan om du ska kapa med fogsvans, eller på baksidan om du använder en sågklinga, och kontrollera alltid måtten en extra gång. Kom ihåg att lämna plats åt eventuella kanter. Om arbetsytan kapas vid monteringen måste alla kanter läggas till, för att hålla stänkskyddspanelen fuktresistent.

**OBSERVERA:** Använd tillämplig säkerhetsutrustning så som skyddsmask och skyddsglasögon när kapningen utförs. Kontrollera att alla delar, inklusive avkapade delar får tillräckligt med stöd.

När en fogsvans används ska laminatsidan vara riktad uppåt och sågen hållas i en låg vinkel för att säkerställa en bra snittyta.

Kontrollera att sågen är vass och vältandad, 10/12 tänder per tum. Vid användning av en elektrisk såg ska stänkskyddspanelen vändas neråt.

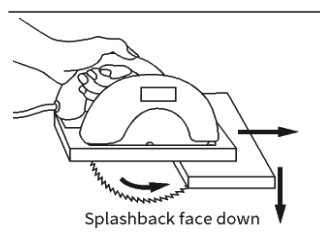
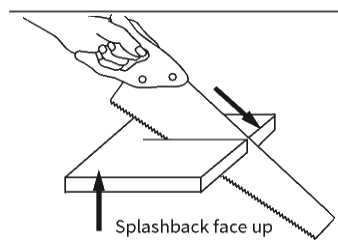

## Kanter

Kontrollera alltid att snittet är plant, rent och dammfritt.

För att lägga till en PP-kant ska ett tillämpligt lim användas, så som kontaktlim (se alltid i första hand tillverkarens egna instruktioner) och använd en liten pensel för att lägga på två lager av limmet, ett på den kapade kanten och ett på kantejpen. Låt det torka i 15–20 minuter och fäst sedan kanten på stänkskyddet med så mycket tryck som möjligt. Använd en torr trasa eller en J-roller för att undvika vassa kanter på laminaten. Torka av överblivet lim direkt, med en fuktig trasa. När kantejpen är fastsatt kan den trimmas med hjälp av en laminattrimmer och kanterna sedan snedslipas med en vass hyvel, eller fil, för att ta bort överhängande laminat.

# RENGÖRING OCH UNDERHÅLL

## Rengöring

För allmän rengöring: Torka varsamt av ytan med antingen en fuktig trasa, eller en svamp med ett mildt rengöringsmedel, eller ett icke-slipande rengöringsmedel upplöst i varmt vatten. Det är viktigt att inte använda rengöringspulver, krämer eller medel som har en slipande effekt. Rekommendationen är att alltid torka av restprodukter direkt. Fläckar som inte försvinner bör behandlas med lacknafta. Medan ytan kanske klarar av de flesta sorters hushållslivsmedel, inklusive kaffe och rödvin, så kan vissa ämnen, så som skokräm, blekmedel och nagellack ge fläckar. Glansiga stänkskyddspaneler/-skärmar behöver extra vård för att behålla ytans skick, ytan skadas vid minsta avlagringsmineraler som följer med vid avtorkningen (se nedanstående tabell för rengöring).

## Värmeresistent

Placera aldrig varma stekpannor, formar eller föremål från ugnen eller spisen i direktkontakt med den laminerade ytan, det kan leda till sprickor. Tänk även på detta angående varma strykjärn och cigaretter.

## Tryckresistent

Laminatytan är tryckresistent och har testats enligt EN 438 del 2. Alla föremål med vassa kanter kan orsaka skada på ytan.

## Cleaning & General Maintenance

General Household Products	Dry Cloth/ Duster	Damp Cloth	Warm water & Detergents	Non-abrasive cleaner	White Spirit	Nail Polish Remover
Dust/Light Dirt	✓					
Soap Residue		✓	✓	✓		
Shoe Polish					✓	
Biro or Pen			✓	✓		
Wax Crayon					✓	
Bleach		✓	✓	✓		
Lipstick			✓	✓		
Nail Varnish						✓
Dyes - washable			✓	✓		
Dyes - permanent					✓	✓
<b>Food Stuffs</b>						
Coffee		✓	✓	✓		
Tea		✓	✓	✓		
Milk		✓	✓	✓		
Fruit Juice		✓	✓	✓		
Red Wine		✓	✓	✓		
Vinegar		✓	✓	✓		
Lemon Juice		✓	✓	✓		
Vegetable Oil		✓	✓	✓		
Beetroot		✓	✓	✓		
Curry		✓	✓	✓		
<b>Others</b>						
Nicotine			✓	✓		
Paint - water based			✓	✓		
Paint - solvent based					✓	
Blood			✓	✓		
Fingermarks		✓	✓	✓		

Les nøye gjennom denne bruksanvisningen før du begynner monteringen.

## INSPEKSJON PÅ LEVERING

Inspiser panelet ved levering. Hvis du finner tegn til skade på varene, må du notere dette på fraktseddelen, før du signerer. Skriv tydelig: Damaged goods! Transportskade er ofte, men ikke alltid, synlig på emballasjen. Våre plater inspiseres alltid nøye før de pakkes og transporteres.

Pakk opp og inspiser platene umiddelbart. Sjekk at dimensjoner og utseende stemmer overens med bestillingen, og at det ikke finnes skjult skade som er oppstått under transport. Hvis det ikke er mulig å sette sammen arbeidsbenken på samme dag som den ble levert, må den oppbevares i samsvar med anbefalte anvisninger – se nedenfor.

### Håndtere panelene

Vær forsiktig ved håndtering og transport. Bær alltid platene i stående stilling, med kanten nedover og fest de godt med stropper, under transport.

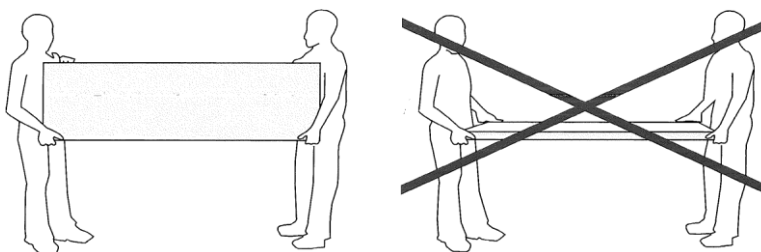

## LAGRING AV PANELER



Alle platene må monteres så snart som mulig og ikke senere enn åtte dager etter levering.

Hvis de må oppbevares før montering, må platene alltid oppbevares i den lufttette originalemballasjen, liggende flatt og ved romtemperatur. Åpnet eller skadet emballasje må repareres. Platene må oppbevares innendørs, ved normal romtemperatur (ca. + 20 °C) og normal luftfuktighet (ca. 50 %). Platene må ikke plasseres på betonggulv. Hvis de plasseres på andre typer gulv, må de legges på treplanker med maks. 50 cm avstand mellom plankene. Plasser aldri plater i nærheten av en varmekilde, som en ovn eller radiator, eller i direkte sollys. Plater som oppbevares på feil måte, kan bli deformert og dette kan gjøre korrekt montering vanskelig eller umulig.

## GARANTI

Alle klager vil bli behandlet i samsvar med lovene i det landet produktet ble solgt.

Det antas imidlertid at anvisningene i denne bruksanvisningen som gjelder håndtering, montering, pleie og vedlikehold er nøye etterfulgt. Skader, som skrap, bulker eller riper som ikke er rapportert før monteringen begynner, vil bli ansett å ha oppstått under montering og dekkes ikke av garantien. Skader som dekkes av garantien må rapporteres så snart som mulig til forhandleren som kjøkkenplatene ble kjøpt hos.

Laminat produseres med en forhåndsbestemt fargetoleranse, men små variasjoner kan likevel oppstå. Alle kjøkkenplater må sjekkes nøye før skjæring eller montering.

# MONTERING

## Montering

Kjøkkenplatene leveres med kanter hele veien rundt. Hvis du likevel ønsker å skjære i platene, kan kantene bestilles separat. Pp-kanter kan påføres før at platene festes til vegg mens tilbehøret må brukes i samsvar, gjennom hele monteringen.

Alle flater som ikke er laminert, må forsegles med silikon-tetningsmiddel før endelig oppsetting.

Ved montering bak en komfyrtopp, må du sjekke retningslinjene fra komfyrtopp-produzenten for krav og om egnethet for montering.

Ved oppsetting av platene, skal det brukes en dråpe silikon på vegg og på baksiden av platen, og deretter skal platen presses ned for å sikre at silikonet klemmes flat. Tørk av overflødig silikon umiddelbart, ved bruk av en fuktig klut. Det kan hende at du må dytte platen på plass hvis den kommer ut av stilling, og holde den på plass med klemmer til silikonet tørker. Når silikonet er ferdig tørket, er monteringen fullført.

Det er viktig å først sette platen på benkeplaten uten klebemiddel, og jevne ut eventuelle ujevnheter før den limes på plass.

## Skjæring

Mål platen og bruk en myk blyant på den laminerte siden. Hvis du ikke vil tegne på den laminerte siden, kan du sette på maskeringsteip, og deretter merke på teipen. Dette vil også hjelpe med å gjøre blyantstrekken synlig når platen har mørk farge. Merk overflaten hvis du skjærer med håndsag, eller baksiden hvis du bruker elektrisk sag, og dobbeltsjekk alltid målene før du skjærer. Husk å la det være plass til eventuelle kanter. Hvis benkeplaten skjæres under montering, må alle kantene påføres for å gjøre kjøkkenplaten fuktighetsbestandig.

MERK: Bruk egnet sikkerhetsutstyr, som ansiktsmaske og vernebriller når du skjærer. Sørg for å understøtte alle delene tilstrekkelig, inkludert avskjæret

Når du bruker håndsag, skal den mønstrede siden være vendt oppover, og sagen holdes med liten vinkel, slik at du sikrer best mulig kant. Forsikre deg om at sagen er skarp og kraftig, og har 10/12 tenner pr. tomme. Når du bruker elektrisk sag, skal kjøkkenplaten legges vendt nedover.

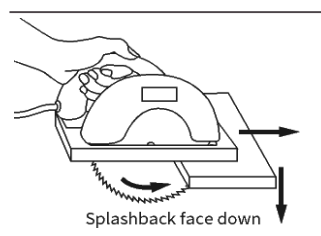
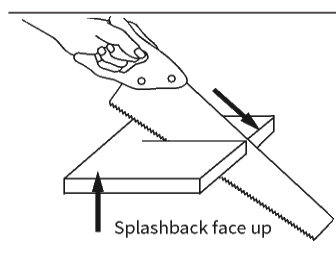

## Kanting

Forsikre deg alltid om at kanten er flat, ren og støvfri.

Hvis du skal bruke en Pp-kant, må du bruke egnet klebemiddel, som kontaktlim (se alltid produsentens anvisninger første gang), og bruke en liten pensel til å påføre to strøk klebemiddel – ett til skjærekanten og ett til kanten på kantene. La tørke i 15-20 minutter og sett deretter kanten på kjøkkenplaten med så mye trykk som mulig. Bruk en tørr klut eller J-rulle slik at du unngår å skjære deg på skarpe kanter på laminatet. Tørk av overflødig klebemiddel umiddelbart, ved bruk av en fuktig klut. Så snart kantstripen sitter fast, kan den trimmes ved bruk av en laminattrimmer og deretter kan kantene avrundes med en skarp høvel eller fin fil, slik at overflødig laminat fjernes.

# RENGJØRING OG VEDLIKEHOLD

## Rengjøring

For enkel rengjøring, skal overflaten tørkes forsiktig med enten en fuktig klut eller svamp, med mildt vaskemiddel eller ikke-slipende rengjøringsmiddel oppløst i varmt vann. Det er viktig å unngå slipekremere, slipepulver eller poleringsmiddel. Det anbefales å alltid tørke av skitt umiddelbart. Gjenstridige flekker må behandles med white spirit. Selv om overflaten er bestandig mot de fleste husholdningsmatvarer, inkludert kaffe og rødvin, kan enkelte ting, for eksempel skokrem, fargemidler og neglelakk sette flekker. Blanke kjøkkenplater må ha ekstra pleie for å beholde overflatefinishen, å tørke av partikler kan forårsake riper i overflaten (se tabellen ovenfor for fullstendige rengjøringsråd)

## Varmebestandighet

Sett aldri varme panner, tallerkener eller gjenstander fra ovnen eller komfyrtoppen direkte i kontakt med den laminerte overflaten. Dette kan forårsake blommer eller sprekker. Vær også forsiktig med varme strykejern og sigaretter.

## Slagfasthet

Den laminerte overflaten er motstandsdyktig mot slag og er testet etter EN 438 del 2. Eventuelle gjenstander med skarpe kanter kan forårsake skade på overflaten.

## Cleaning & General Maintenance

General Household Products	Dry Cloth/ Duster	Damp Cloth	Warm water & Detergents	Non-abrasive cleaner	White Spirit	Nail Polish Remover
Dust/Light Dirt	✓					
Soap Residue		✓	✓	✓		
Shoe Polish					✓	
Biro or Pen			✓	✓		
Wax Crayon					✓	
Bleach		✓	✓	✓		
Lipstick			✓	✓		
Nail Varnish						✓
Dyes - washable			✓	✓		
Dyes - permanent					✓	✓
<b>Food Stuffs</b>						
Coffee		✓	✓	✓		
Tea		✓	✓	✓		
Milk		✓	✓	✓		
Fruit Juice		✓	✓	✓		
Red Wine		✓	✓	✓		
Vinegar		✓	✓	✓		
Lemon Juice		✓	✓	✓		
Vegetable Oil		✓	✓	✓		
Beetroot		✓	✓	✓		
Curry		✓	✓	✓		
<b>Others</b>						
Nicotine			✓	✓		
Paint - water based			✓	✓		
Paint - solvent based					✓	
Blood			✓	✓		
Fingermarks		✓	✓	✓		



Gennemlæs omhyggeligt denne instruktionsbog, før du påbegynder installation.

## INSPEKTION OM LEVERING

Inspicer pladen ved levering. Hvis der er tegn på skader af produkterne, skal dette straks informeres om, før du underskriver modtagelseskvitteringen. Noter tydeligt følgende: Beskadiget gods! Skader, som opstår under forsendelsen vil ofte, men ikke altid, være synlige på emballagen. Vores plader inspiceres altid omhyggeligt, før de pakkes og afsendes.

Pak ud og inspicer øjeblikkeligt pladerne. Kontroller at deres mål og udseende passer i henhold til bestillingen, samt at der ikke er opstået skjulte skader under forsendelsen. Hvis det ikke er muligt at monterer bordpladerne samme dag som leveringen finder sted, skal de opbevares i overensstemmelse med de anbefalede instruktioner. Se nedenfor.

### Håndtering af pladerne

Udvis forsigtighed under håndtering og transport. Bær altid pladerne i lodret position, med kanten nedad og monter omhyggeligt med stropper under transporten.

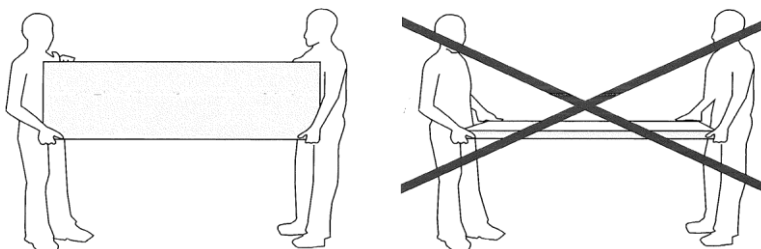

## OPBEVARING AF PANELER



Alle pladerne skal installeres hurtigst muligt og senest otte dage efter levering.

Hvis der opstår behov for at opbevare pladerne, skal de altid opbevares i deres originale lufttætte emballage, liggende og ved stuetemperatur. Åben eller beskadiget emballage skal repareres. Pladerne skal opbevares indendørs ved normal stuetemperatur (ca. 20 °C) og normal fugtighed (ca. 50 %). Undgå at placere pladerne på betongulve. Hvis de skal opbevares på andre gulvtyper, skal de placeres på træpaneler med et interval på maks 50 cm mellem pladerne. Placer aldrig pladerne tæt på en varmekilde som f.eks en radiator eller i direkte sollys. Ukorrekt opbevarede plader kan blive deforme, hvilket kan gøre korrekt samling vanskelig eller umulig.

## GARANTI

Evt. klager vil blive behandlet i overensstemmelse med lovgivningen i det land, som produktet er blevet solgt i. Det antages dog, at de instruktioner der er trykt i denne brochure vedr. håndtering, samling, pleje og vedligeholdelse er blevet fulgt omhyggeligt. Skader såsom ridser, buler og skrammer, der ikke er blevet anmeldt før påbegyndt samling, vil blive betragtet som opstået under samlingen og er ikke dækket af garantien. Skader, som er dækket af garantien, skal hurtigst muligt anmeldes til den forhandler, som er ansvarlig for salget af stænkpladen/standeren.

Laminater produceres efter en forudbestemt farvetolerance. Dog kan der opstå mindre variationer. Alle stænkplader skal omhyggeligt inspiceres før udskæring eller installation.

## MONTERING

### Montering

Stænkpladerne leveres med en monteret kant på alle sider. Hvis du ønsker at skære i pladen, kan kanterne dog bestilles separat. Der skal påføres PP-kantning før fiksering af stænkpladen /standeren på væggen, mens tilbehøret til stænkpladen skal bruges i overensstemmelse hermed, under installationen.

Alle ikke-laminerede overflader skal forsegles med silikonefugemasse før montering.

Ved installation bag et komfur skal retningslinjerne fra producenten af komfuret følges.

Ved fiksering af stænkpladen/standeren skal der påføres en række silikoneperler på væggen og bagsiden af stænkpladen med henblik på at sikre, at silikonen presses ud når den monteres på væggen. Aftør overskydende silikone med en fugtig klud. Det kan være nødvendigt at den skal skubbes på plads i din optegnede firkant samt holdes på plads med klemmer, indtil silikonen er stivnet. Når silikonen har sat sig, er installationen færdig.

Det er vigtigt at montere stænkpladen på toppen af bordpladen, uden klæbemiddel først, for at prøve at udjævne eventuelle mangler, før den limes på plads.

### Skæring

Mål stænkpladen, og benyt en blød blyant til at tegne på den laminerede overflade. Hvis du ikke ønsker at afmærke den laminerede overflade, skal du først fastklæbe maskeringstape og derefter afmærke på tapen. Det er en god idé at benytte mørke farver, så blyantslinjen gøres synlig. Markér udskæringen med en håndsav, eller bagsiden hvis du benytter en kædesav, og kontrollerer altid afmålingerne én gang til, før du skærer ud. Husk at gøre plads til at tilføje kantning. Hvis bpladen skæres under montering, skal alle kanterne monteres for at holde stænkpladen fugtbestandig.

**BEMÆRK:** Benyt passende sikkerhedsudstyr såsom ansigtsmaske og øjenbeskyttelse under udskæringen. Sørg for at alle dele – herunder udskæringer – støttes tilstrækkeligt

Ved brug af en håndsav skal den dekorative overflade være øverst. Hold saven i en lav vinkel, for at sikre den bedst mulige udskæring. Saven skal være skarp og have 10-12 tænder pr. tomme. Ved brug af en kædesav skal stænkpladen vendes nedad.

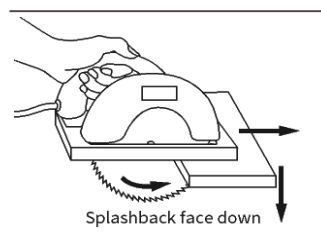
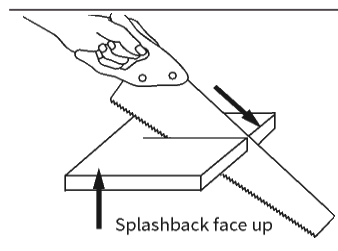

### Kantning

Sørg for at udskæringen er flad, ren og støvfri.

Hvis du vil påføre en PP-kant, skal du benytte et passende klæbemiddel såsom kontaktlim (se i første omgang altid fabrikantens instruktioner) og bruge en lille pensel til at påføre to lag lim – ét på skærekanten og ét på kantlisten. Lad løsningen tørre i 15-20 minutter, og påfør derefter kantning på stænkpladen ved brug af så meget tryk som muligt. Brug en tør klud eller en J-rulle for at undgå skarpe kanter på laminatet. Aftør overskydende klæbemiddel med en fugtig klud. Når kantningen sidder helt fast, kan den trimmes ved hjælp af en laminattrimmer. Skrå derefter kanterne let med en skarp kniv eller en fin fil for at fjerne eventuelt overhængende laminat.

# RENGØRING OG VEDLIGEHOLDELSE

## Rengøring

Ved normal rengøring skal overfladen aftørres med enten en fugtig klud, en svamp med et mildt rengøringsmiddel eller et ikke-slibende rensmiddel opløst i varmt vand. Benyt aldrig slibende skurepulver, cremer eller poleringsmidler. Vi anbefaler optørring af evt. spild med det samme. Genstridige pletter kan fjernes med sprit. Mens overfladen kan modstå de fleste fødevarer, herunder kaffe og rødvin, kan visse elementer såsom skocreme, farvestoffer og neglelak skabe pletter. Blanke stænkplader/standere har brug for ekstra pleje for at vedligeholde deres overfladebehandling. Hvis du aftørres evt. indslutninger, vil det medføre ridser på overfladen (se tabellen på næste side for at få oplysninger om den komplette rengøringsvejledning)

## Varmebestandighed

Placer aldrig varme gryder, tallerkener eller køkkengrej fra ovnen på laminatoverfladen. Dette kan medføre blæredannelse eller revner. Der skal også udvises ekstra forsigtighed med strygejern og cigaretter.

## Slagbestandighed

Laminatoverfladen er slagfast og er blevet testet iht. EN 438 del 2. Alle genstande med skarpe kanter kan beskadige overfladen.

## Cleaning & General Maintenance

General Household Products	Dry Cloth/ Duster	Damp Cloth	Warm water & Detergents	Non-abrasive cleaner	White Spirit	Nail Polish Remover
Dust/Light Dirt	✓					
Soap Residue		✓	✓	✓		
Shoe Polish					✓	
Biro or Pen			✓	✓		
Wax Crayon					✓	
Bleach		✓	✓	✓		
Lipstick			✓	✓		
Nail Varnish						✓
Dyes - washable			✓	✓		
Dyes - permanent					✓	✓
<b>Food Stuffs</b>						
Coffee		✓	✓	✓		
Tea		✓	✓	✓		
Milk		✓	✓	✓		
Fruit Juice		✓	✓	✓		
Red Wine		✓	✓	✓		
Vinegar		✓	✓	✓		
Lemon Juice		✓	✓	✓		
Vegetable Oil		✓	✓	✓		
Beetroot		✓	✓	✓		
Curry		✓	✓	✓		
<b>Others</b>						
Nicotine			✓	✓		
Paint - water based			✓	✓		
Paint - solvent based					✓	
Blood			✓	✓		
Fingermarks		✓	✓	✓		

Lue tämä ohjekirja huolellisesti ennen asennuksen aloittamista.

## TOIMITUKSEN TARKASTUS

Tarkasta paneelit toimitushetkellä. Jos tuotteissa on vaurioiden merkkejä, ilmoita asiasta tässä yhteydessä ennen rahtikirjan allekirjoittamista. Kirjoita selvästi: Vaurioituneita tuotteita! Kuljetuksen aikana aiheutuneet vauriot näkyvät usein, vaikkakaan eivät aina, pakkauksessa. Paneelimme tarkastetaan aina huolellisesti ennen pakkausta ja kuljetusta.

Pura paneelit välittömästi pakkauksesta ja tarkasta ne. Tarkista, että niiden mitat ja ulkoasu vastaavat tilausta eikä kuljetuksen aikana ole tapahtunut mitään piileviä vaurioita. Jos työtasoja ei voi asentaa toimituspäivänä, niitä tulisi säilyttää suositeltavien ohjeiden mukaisesti – katso alta.

### Paneelien käsittely

Käsittele ja kuljeta paneeleita varoen. Kanna paneeleita aina pystyasennossa reuna alaspäin ja kiinnitä ne hyvin kuljetettaessa.

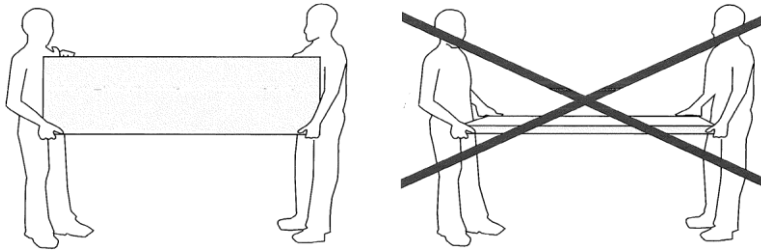

## PANEELIEN SÄILYTYS



Kaikki paneelit tulisi asentaa mahdollisimman pian, viimeistään kahdeksan päivän kuluttua toimituksesta.

Jos paneelit täytyy varastoida ennen asennusta, niitä tulisi aina säilyttää ilmatiiviissä alkuperäispakkauksissaan vaakatasossa ja huoneenlämmössä. Avattu tai vaurioitunut pakkaus on korjattava. Paneeleita tulisi säilyttää sisätiloissa normaalissa huoneenlämmössä (noin +20 °C) ja normaalissa kosteudessa (noin 50 %). Älä aseta paneeleita betonilattioille. Jos ne asetetaan muun tyyppisille lattioille, niiden tulisi aina olla puuritilöiden päällä ja ritilöiden välin tulisi olla enintään 50 cm. Älä koskaan aseta paneeleita lähelle lämmönlähdettä, kuten lämmityselementtiä tai lämpöpatteria, tai suoraan auringonvaloon. Väärin säilytetyt paneelit saattavat muuttaa muotoaan, jolloin oikeanlaisesta asennuksesta voi tulla vaikeaa tai mahdotonta.

## TAKUU

Kaikki reklamaatiot ratkaistaan tuotteen myyntimaan lakien mukaisesti.

Tällöin kuitenkin oletetaan, että tähän esitteeseen painettuja käsittely-, asennus-, hoito- ja kunnossapito-ohjeita on noudatettu asianmukaisesti. Jos vaurioista, kuten naarmuista, kolhuista tai hankaamista, ei ole ilmoitettu ennen asennuksen aloittamista, niiden katsotaan tapahtuneen asennuksen aikana eikä takuu kata niitä. Takuun kattamista vaurioista on ilmoitettava mahdollisimman pian välitilalevyjen/tasojen myynnistä vastaavalle jälleenmyyjälle.

Laminaatit valmistetaan soveltaen ennalta määritettyä sallittua väripoikkeamaa, mutta pieniä eroja voi esiintyä. Kaikki välitilalevyt tulisi tarkistaa perusteellisesti ennen leikkaamista tai asentamista.

# ASENNUS

## Aseennus

Välitilalevyissä on toimitettaessa reunat joka puolella. Jos kuitenkin haluat leikata paneeleita, reunat voi tilata erikseen. PP-reunat tulisi kiinnittää ennen välitilalevyn/tason kiinnittämistä seinään, ja välitilalevyjen lisätarvikkeita tulisi käyttää koko asennuksen ajan.

Kaikki laminoimattomat pinnat on tiivistettävä silikonitiivisteellä ennen lopullista kiinnitystä.

Katso keittotason taakse tehtävissä asennuksissa keittotason valmistajan antamia ohjeita asennuksen soveltuvuudesta ja vaatimuksista.

Kiinnitettäessä välitilalevyä/tasoa laita silikonipisara seinään ja levyn taakse; varmista alaspäin painaen, että silikonista puristuu ulos. Pyyhi ylimääräinen silikonin heti pois kostealla liinalla. Sinun on ehkä painettava levyä paikalleen, jos seinä ei ole aivan suora, ja pidettävä sitä paikallaan puristimilla, kunnes silikonin on asettunut. Kun silikonin on asettunut, asennus on valmis.

On tärkeää, että välitilalevyä asennetaan ensin kokeeksi työtason päälle ilman liimaa, jotta mahdolliset puutteet saadaan korjattua ennen levyn liimaamista paikalleen.

## Leikkaaminen

Mittaa välitilalevyä ja käytä laminaattipintaan merkitsemiseen pehmeää lyijykynää. Jos et halua tehdä merkintää laminaattipintaan, kiinnitä ensin maalarinteippi ja tee merkintä teippiin. Teipin käytöstä on apua myös tummissa väreissä, jotta lyijykynämerkintä näkyy. Tee merkintä etupuolelle, jos leikkaat käsisahalla, tai taakse, jos leikkaat sähkösahalla. Tarkista mitat aina toiseen kertaan ennen leikkaamista. Muista jättää tilaa mahdollisten reunojen lisäämistä varten. Jos työtasoa leikataan asennuksen aikana, kaikki reunat on kiinnitettävä, jotta levy pysyy kosteudenkestävänä.

**HUOMAUTUS:** Käytä aina leikatessasi asianmukaisia suojavarusteita, kuten kasvomaskia ja silmiensuojainta. Varmista, että tuet riittävästi kaikkia kappaleita, mukaan lukien ylimääräiseksi jäävät palat.

Käsisahaa käytettäessä koristeellisen etupuolen tulisi olla ylöspäin ja sahaa tulisi pitää pienessä kulmassa, jotta leikkausreunasta tulee mahdollisimman hyvä. Varmista, että käyttämäsi saha on terävä ja asetettu hyvin ja että siinä on 10/12 hammasta tuumaa kohti. Käyttäessäsi sähkösahaa levyn etupuolen tulisi olla leikatessa alaspäin.

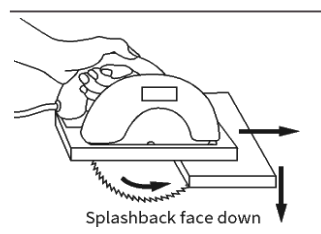
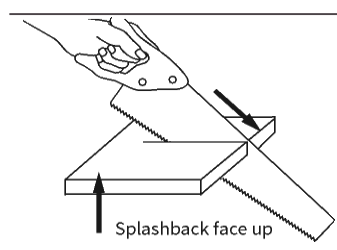

## Reunat

Varmista aina, että leikkausreuna on tasainen, puhdas ja pölytön.

Käytä PP-reunan kiinnittämiseen sopivaa liimaa, kuten kontaktiliimaa (noudata aina ensisijaisesti valmistajan ohjeita), ja levitä pienellä maalisivelmällä 2 liimakerrosta, 1 leikkausreunaan ja 1 reunalistaan. Anna kuivua 15–20 minuutin ajan ja kiinnitä reuna sitten välitilalevyyn painaen mahdollisimman kovaa. Käytä apuna kuivaa liinaa tai kumitelaa, jotta et saa haavoja laminaatin terävistä reunoista. Pyyhi ylimääräinen liima heti pois kostealla liinalla. Kun reunalista on kiinnittynyt täysin, sitä voi parantella laminaatille sopivalla jyrsimellä. Viistoa sitten reunat kevyesti terävällä höylällä tai hienolla viilalla, jotta saat poistettua ulkonevan laminaatin.

# PUHDISTUS SEKÄ YLLÄPITO

## Puhdistus

Pyyhi yleispuhdistuksessa pinta varoen joko kostealla liinalla tai sienellä käyttäen mietoa pesuainetta tai lämpimällä vedellä laimennettua hankaamatonta puhdistusainetta. On tärkeää välttää hankaavien jauheiden, voiteiden tai kiillotusaineiden käyttöä. Kaikki roiskeet kannattaa pyyhkiä pois heti. Sitkeisiin tahroihin tulisi käyttää mineraalitärpättiä. Pinta kestää useimpia kotitalouden elintarvikkeita, kahvi ja punaviini mukaan lukien, mutta tietyt tuotteet, kuten kengänkiilloke, väriaineet ja kynsilakka, tahraavat sen. Kiiltävien välitilalevyjen/tasojen pintaviimeistelyn ylläpitämisessä on oltava erityisen varovainen. Sulkeumien pyyhkiminen naarmuttaa pintaa (ks. täydet puhdistusohjeet taulukon kääntöpuolelta).

## Lämmönkestävyys

Älä koskaan aseta uunista tai keittotasolta otettuja kuumia pannuja, astioita tai esineitä suoraan kosketuksiin laminaattipinnan kanssa, sillä seurauksena voi olla pullistumia tai halkeamia. Myös kuumien rautojen ja savukkeiden kanssa on oltava varovainen.

## Iskunkestävyys

Laminaattipinta on iskunkestävä, ja se on testattu EN 438 -standardin osan 2 mukaan. Teräväreunaiset esineet saattavat vaurioittaa pintaa.

## Cleaning & General Maintenance

General Household Products	Dry Cloth/ Duster	Damp Cloth	Warm water & Detergents	Non-abrasive cleaner	White Spirit	Nail Polish Remover
Dust/Light Dirt	✓					
Soap Residue		✓	✓	✓		
Shoe Polish					✓	
Biro or Pen			✓	✓		
Wax Crayon					✓	
Bleach		✓	✓	✓		
Lipstick			✓	✓		
Nail Varnish						✓
Dyes - washable			✓	✓		
Dyes - permanent					✓	✓
<b>Food Stuffs</b>						
Coffee		✓	✓	✓		
Tea		✓	✓	✓		
Milk		✓	✓	✓		
Fruit Juice		✓	✓	✓		
Red Wine		✓	✓	✓		
Vinegar		✓	✓	✓		
Lemon Juice		✓	✓	✓		
Vegetable Oil		✓	✓	✓		
Beetroot		✓	✓	✓		
Curry		✓	✓	✓		
<b>Others</b>						
Nicotine			✓	✓		
Paint - water based			✓	✓		
Paint - solvent based					✓	
Blood			✓	✓		
Fingermarks		✓	✓	✓		

