

SE	Monterings- och underhållsanvisningar för bänkskivor i akrylmaterial ..... 1-5
NO	Installasjons- og vedlikeholdsinstruksjoner for arbeidsbenker i akrylmateriale ..... 6-10
DK	Monterings- og vedligeholdelsesvejledning til akrylbordplader ..... 11-15
FI	Akrylaattimateriaaleista valmistettujen työtasojen asennus- ja kunnossapito-ohje .... 16-20

---





Läs dessa anvisningar noggrant innan du börjar montera din bänkskiva. Om du följer dessa anvisningar kommer din köksbänk hålla längre och ge dig glädje och tillfredsställelse i många år framåt.

## MOTTAGNING AV VAROR

Kontrollera bänkskivan vid leverans. Om förpackningen visar tecken på skador gör du en anteckning på följesedeln. Skriv tydligt: Skadad vara! Skador som uppstått under transport är ofta synliga på förpackningen. Bänkskivor kontrolleras alltid vid produktion innan de packas och skickas.

Packa sedan omedelbart upp och inspektera bänkskivan, kontrollera om mått och utförande är desamma som i beställningen samt om bänkskivan har någon dold skada som orsakats under transport.

Om bänkskivan inte ska monteras samma dag den levereras måste den förvaras enligt de rekommendationer som anges nedan.

### Hantering av akrylskivor:

Var försiktig vid hantering och transport av akrylskivor.

Bär alltid med kanten vertikalt och transporter ordentligt fäst på ett fordon.

Vid förvaring av skivorna i några dagar måste de förvaras plant på golvet med regler under minst 50 cm från varandra, området måste vara torrt och över 5 °C.

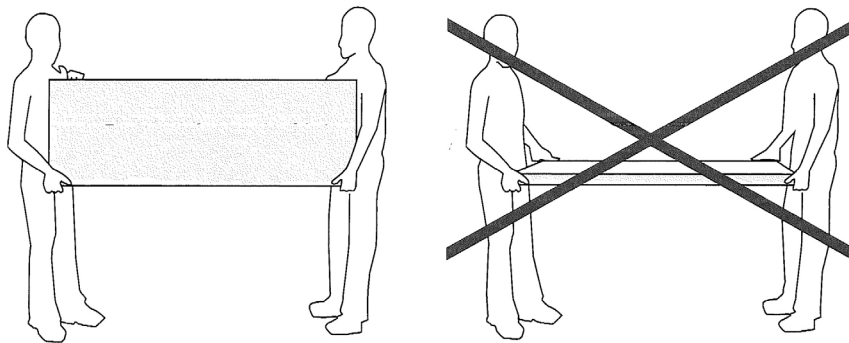

## GARANTI

Reklamationer kommer att hanteras i enlighet med gällande lagstiftning i det land där produkten har köpts. Detta gäller när riktlinjerna i denna broschyr följs gällande hantering, montering, skötsel och underhåll. Skador såsom skårar, slagmärken och stötar som inte redovisas före montering kommer att betraktas som skador orsakade vid montering och omfattas inte av garantin. Skador som omfattas av garantin ska omedelbart meddelas den återförsäljare som sålde köksbänkskivan till dig.

## MONTERING

### Innehåll i monteringsatsen som medföljer bänkskivorna:

- 1) Aluminiumtejp (3 meter)  
Om bänkskivorna är förberedda för anslutning innehåller paketet:
- 2) Dragbultar för montering
- 3) Lameller
- 4) Skiftnyckel
- 5) Metanolvätska 50ml
- 6) Bomullstrasa
- 7) Slippapper för oscillerande slipmaskin, diameter 150mm, grit180 2x, grit320 2x, grit400 2x
- 8) Lim
- 9) Limpistol (endast om beställd)
- 10) Putsmedel (endast om beställd)

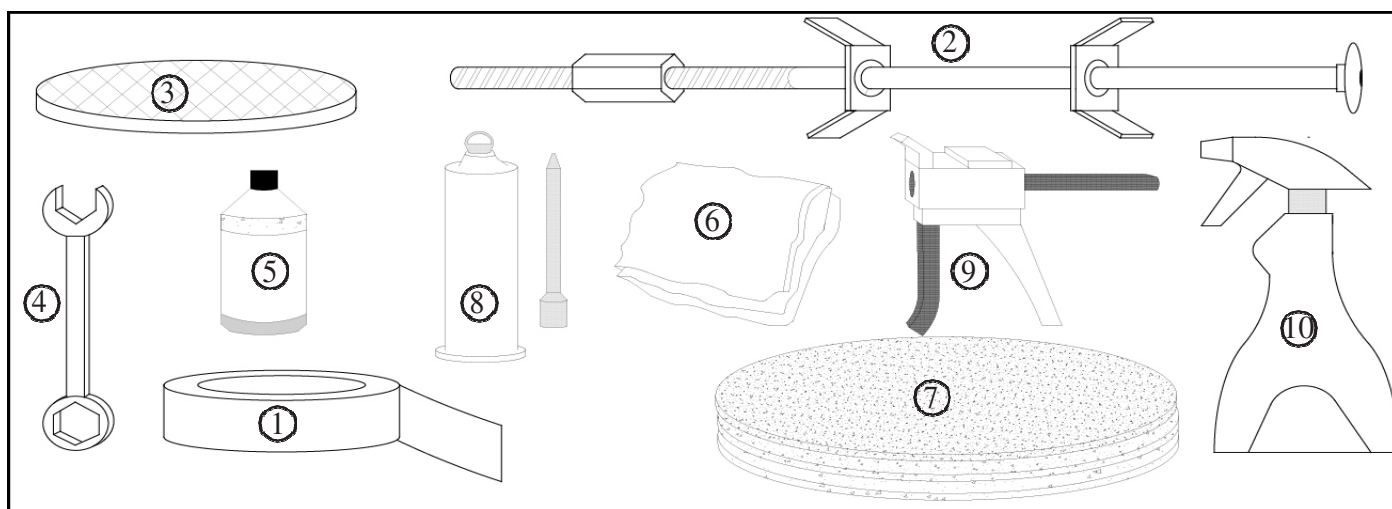

### Förberedelse

Läs igenom alla anvisningar i denna broschyr innan montering. Måttbeställda köksbänkskivor är tillverkade enligt de mått och krav som anges av kunden, men det är alltid nödvändigt att göra nya mätningar för att se om bänkskivan måste förkortas där den skall monteras. Använd ett vattenpass för att kontrollera om grundmodulerna är helt plana och räta ut eventuella vinklar.

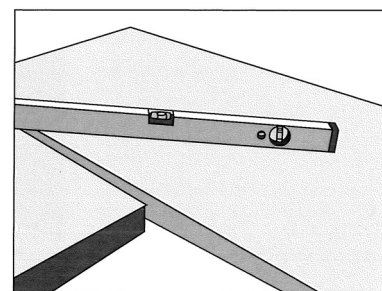

### Skyddande aluminiumfolie

Om en diskmaskin (eller tvättmaskin, torktumlare, varmvattenberedare etc.) ska placeras under bänkskivan måste aluminiumfolie fästas på undersidan av bänkskivan. Många vitvaror blir mycket varma och släpper ut het ånga som antingen kan skada eller torka ut köksbänkskivan. Aluminiumfolie är ett separat tillbehör som du antingen fäster själv eller fästs av montören. Många vitvaror levereras med en skyddsplåt eller liknande som är lätta att fästa om du följer monteringsanvisningarna för vitvaran. Om det finns eventuella springor vid vitvaran som ånga kan tränga in i måste dessa täckas med en aluminiumfolie!

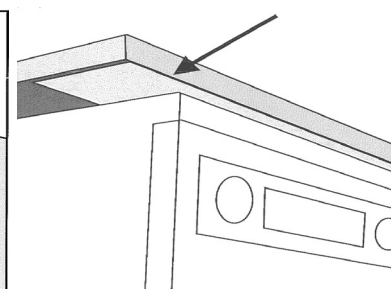
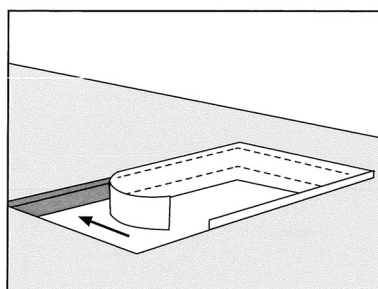

Montera en diffusionsspärr på undersidan av bänkskivan ovanför vitvaran för att ge extra skydd mot kondens och fukt. Folien behövs också för att skydda den inre kanten av öppningen för en håll. Fäst den runt öppningen så att spänkskivan är helt täckt.

## Anslutning av bänkskivor

Normalt är bänkskivorna redan förberedda med skarvlösningar placerade enligt ritning.

(1) Rengör akrylkanterna ordentligt (inte kärnan) med denaturerad alkohol (metanol) där kanterna ska fästas ihop. (2) Fäst maskeringstejp längs varje skarv på ytan 1 mm från kanten, det mesta av limöverskottet kommer att finnas kvar på tejp efter att skarven har fixerats.

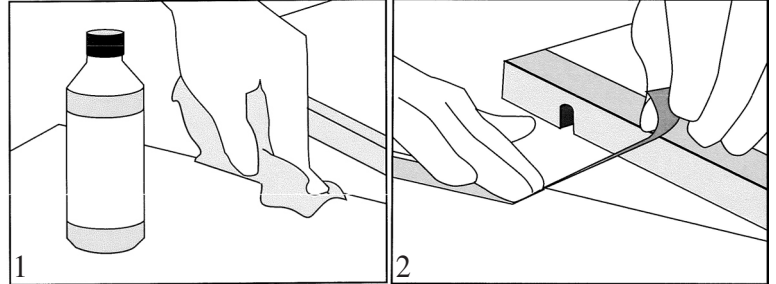

(3) Applicera 2-komponent akrylimmet med patron och pistol och fäst blandningsmunstycket på pistolen.

(4) Applicera limmet först till lamellerna och montera dem till kärnan, applicera sedan två strängar 10 mm uppifrån och ner.

(5) Dra ihop bänkskivorna för hand och lämna 3 mm mellan, (6) applicera den sista strängen lim i springan (2 gånger) inklusive framkantens skarv.

(7-8) Tryck nu ihop bänkskivorna med dragbultarna. (9) Ta bort överskottslim från insidans kant direkt eftersom detta kommer att bli svårt att slipa bort. (10) Ta bort tejp från ytan, låt överskottslimmet på ytan torka i ca 60 minuter (till den hårdnat).

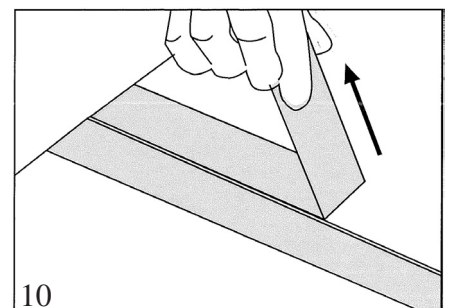
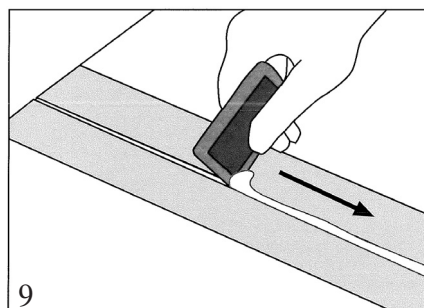
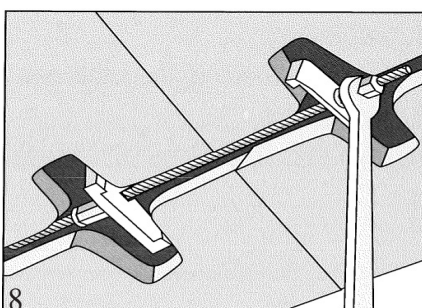
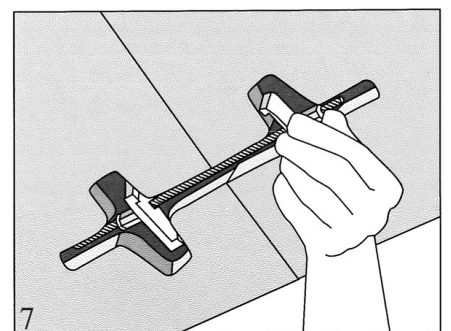
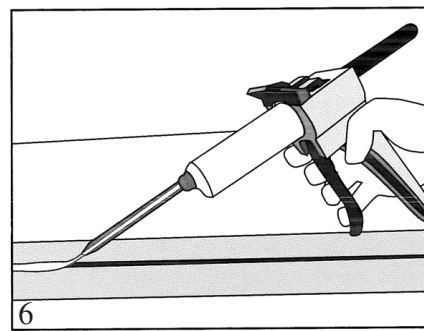
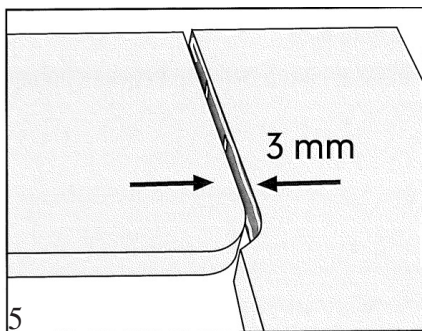
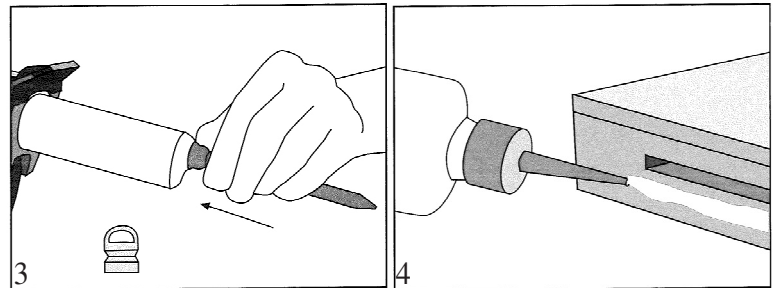

**(11)** Slipa bort överskottet av lim med en slipmaskin med 180 grit. Fortsätt sedan att slipa området runt skarven 320 & 400 grit till slutliga finishen. Ta bort överskott av damm från ytan mellan slipningarna. Vi rekommenderar att du avslutar alla bänkytorna med en klass 400 grit, och sedan applicerar polermedel för bänkskivor\* på mörka bänkytor. Gå vid slipning över bredden och längden på området upp och ner i raka linjer och över tidigare slipade ytor med 50 %. Slipa slutligen hela området i ett slumpmässigt cirkulärt mönster.

\* *Använd på mörka ytor speciella polermedel för bänkskivor. Spraya ytan och torka över hela ytan, låt den ligga blöt i 10 minuter och polera slutligen ytan med en mjuk trasa för hand. Behåll polermedlet för framtida bruk.*

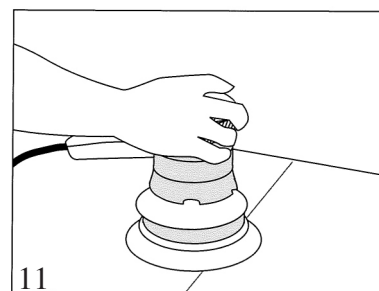

### Fastsättning av köksbänkskivor

**(12)** Skruva fast bänkskivan till köksenheterna med skruvar inte längre än bänkskivans tjocklek

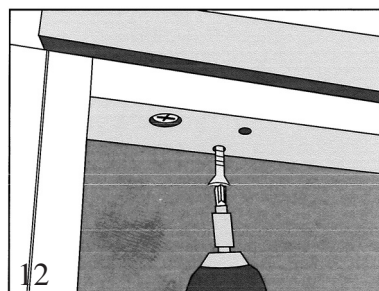

## REKOMMENDERADE SKÖTSELRÅD FÖR BÄNKSKIVOR I AKRYL

- Torka av alla vardagliga ämnen direkt med en trasa och tvålatten. Om fläcken har torkat kan det behövas ett fint slipande rengöringsmedel. Ett rengöringsmedel med 5% blekmedel är mycket bra för att ytorna ska se fräscha ut. Använd blekmedel enbart på ljusa bänkskivor.
- Repor på ytan tas bort med fint vått eller torrt sandpapper: 320/400grit och Scotchbrite eller super G pad. Avsluta varje gång med en cirkulär rörelse. Tänk på att torka av allt slipdamm innan du byter till ett finare papper. Mörka färger bör avslutas med polermedel för bänkskivor. Spraya polermedlet över hela bänkskivans yta och låt den ligga blöt i 10 minuter. Handpolera sedan ytan med en torr trasa för att få önskad finish. Polish kan även användas på ljusa bänkskivor om man önskar en höglansig yta.
- För att hålla ytan glänsande och fri från fläckar rekommenderar vi regelbunden rengöring med antistatiska glasrengöringsmedel eller rengöringsmedel för bänkskivor.
- För att din diskbänk ska se ny ut kan du då och då fylla diskhon med en 50/50 blandning av blekmedel och vatten i 15 minuter och skölj sedan av. Använd blekmedel enbart på ljusa bänkskivor.
- För att undvika skador på bänkskivan ska du inte hugga eller skära direkt på ytan, använd en skärbräda. Ställ aldrig en het panna/gryta på ytan, använd ett grytunderlägg eller värmedyna. Bänkskivor med mörka färger behöver mer vård för att förhindra repor som är mer synliga än bänkskivor i ljusa färger. Använd underlagsmattor under keramik och undvik att dra föremål över ytan. För att förhindra spänningssprickor i diskhon bör du ha kallt vatten rinnande när du håller ut kokande vatten från kastrullen till din diskho

## YTTERLIGARE RENGÖRINGSMETODER FÖR OLIKA TYPER AV DISKBÄNKAR

### ROSTFRIA DISKBÄNKAR

Torka diskbänken ren med en mjuk trasa fuktad med vatten och ett mildt icke-slipande rengöringsmedel eller tvål.

För en diskbänk med dräneringsyta, torka och gnugga alltid diskbänken längs stålfibrerna vid rengöring. Använd inte skurpulver, stålull, hårda eller vassa föremål som kan repa den rostfria ytan.

### BLANCO SILGRANIT

Dagligt underhåll är enkelt. Använd en vanlig tvättsvamp med lite diskmedel om diskbänken är smutsig. Vid svåra kalkavlagringar kan du låta varm vinäger (7%) ligga i diskhon i några minuter. Skölj sedan med vatten. Du kan också använda Blanco Active. Det är en brustablett som tar bort kraftig kalkavlagring.

### Allmänt:

Vi rekommenderar att du torkar av diskbänken med en fuktig trasa eller handduk efter användning för att minska risken för missfärgning och förändring av utseendet.







Vennligst les disse instruksjonene nøye før du begynner å montere din arbeidsbenk. Hvis du følger disse instruksjonene vil resultatet bli en langvarig kjøkkenbenk som gir deg glede og fornøyelse i mange år fremover.

## VAREMOTTAK

Undersøk arbeidsbenken når den blir levert. Hvis pakken viser tegn på skade, vennligst skriv på leveringsetiketten. Oppgi nøye: Varene er skadet! Skade som oppstod i løpet av transport er ofte synlig på pakken.

Arbeidsbenker sjekkes alltid i produksjon før de pakkes og sendes.

Pakk øyeblikkelig ut og undersøk arbeidsbenken, sjekk deretter om målene og utseendet er det samme som i bestillingen og om arbeidsbenken har noen skjult skade på grunn av transport.

Hvis arbeidsbenken ikke skal bli installert den samme dagen den ble levert, må den oppbevares i samsvar med anbefalingene gitt nedenfor.

### Håndtering av akrylbenker:

Vennligst sørg for å vise omtanke ved håndtering og transport av akrylbenker.

Bær dem alltid på kanten vertikalt og festet sikkert på et kjøretøy.

Hvis du oppbevarer benkene i noen dager, må de lagres flatt på gulvet med endene minst 50 cm fra hverandre, området må være tørt og over 5 °C.

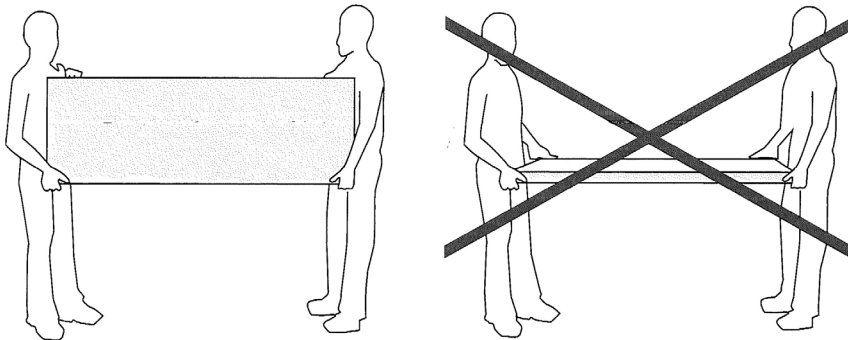

## GARANTI

Reklamasjoner vil bli håndtert i henhold til den gjeldende lovgivningen i landet hvor produktet ble kjøpt. Dette gjelder når retningslinjene i denne brosjyren har blitt fulgt angående håndtering, montering, pleie og vedlikehold. Skade slik som riper, støtmerker og slag som ikke har blitt rapportert i forkant av montering vil bli ansett som skade forårsaket i løpet av monteringsprosess og vil ikke dekkes av garantien. Skade som dekkes av garantien må bli rapportert øyeblikkelig til forhandler som solgte kjøkkenbenken til deg.

# INSTALLERING

## Innholdet til installeringssettet levert med arbeidsbenker:

- 1) Aluminiumstape (3 meter)  
Hvis arbeidsbenkene er forberedt for forbindelse inkluderer pakken:
- 2) Monteringsbolter
- 3) Lameller
- 4) Skiftenøkkel
- 5) Metanolvæske 50 ml
- 6) Bomullsklut
- 7) Sandpapir for orbital sandmaskin dia 150 mm, slipeskive 180 2 x, slipeskive 320 2 x, slipeskive 400 2 x
- 8) Lim
- 9) Limpistol (kun hvis bestilt)
- 10) Lakk (kun hvis bestilt)

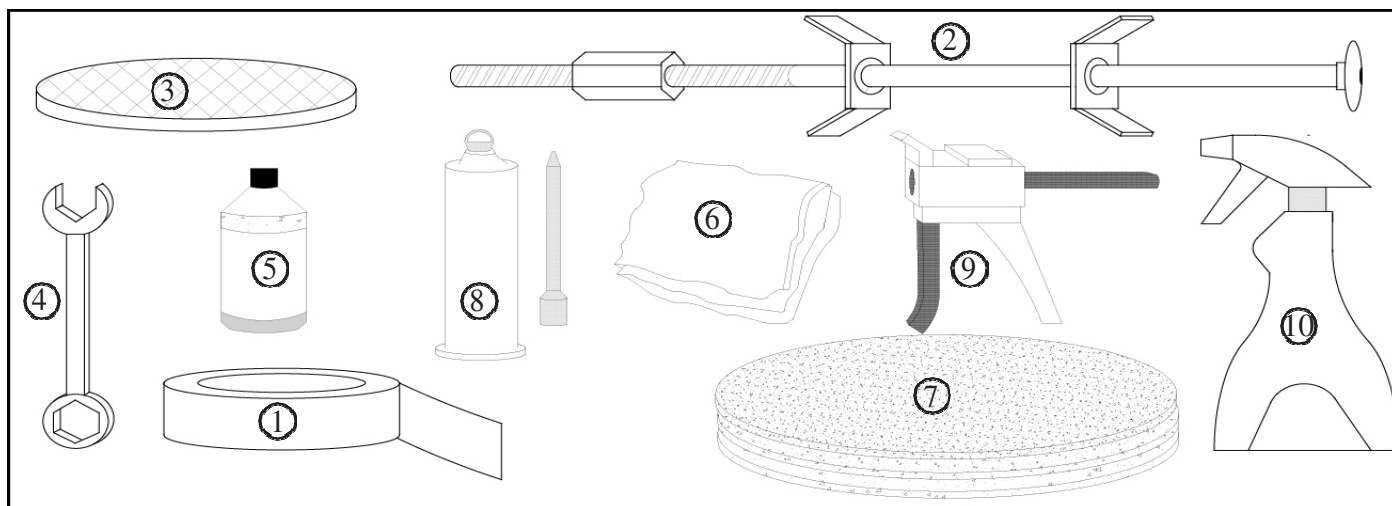

## Forberedelse

Vennligst les alle instruksjonene i denne brosjyren før du begynner å montere enheten. Skreddersydde kjøkkenbenker produseres i henhold til målene og kravene oppgitt av kunden, men det skal alltid ta nye målinger for å se om arbeidsbenken må forkortes der for den skal bli installert.

Bruk et vater for å sjekke om baseenhetene er fullstendig på linje og rett ut enhver vinkel.

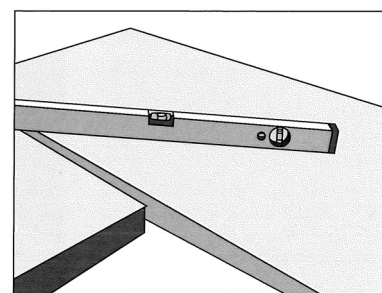

## Beskyttende aluminiumstriper

Hvis en oppvaskmaskin (eller vaskemaskin, tørketrommel, vanntank, osv.) skal plasseres under arbeidsbenken, må aluminiumsfolie brukes for å tilpasse undersiden av arbeidsbenken. Mange apparater kan bli veldig varme og frigjøre varm damp som enten kan skade eller tørke ut kjøkkenarbeidsbenken. Aluminiumstripen er et separat tilbehør som skal bli anvendt av deg eller vedkommende som tilpasser. Mange apparater er utstyrt med en beskyttelsesplate eller noe liknende som lett kan festes i følge instruksjonene for montering på et apparat. Hvis det er noen sprekker nær apparatet som damp kan komme inn i må disse dekkes med en aluminiumstripe! Tilpass en spredning på undersiden av arbeidsbenken over hvitevarene for å gi ekstra beskyttelse mot vanndamp og fuktighet. Stripen trengs også for beskyttelse av den indre kanten for avkuttingen til en topp. Stikk den rundt avkuttingen slik at sponplaten dekkes fullstendig.

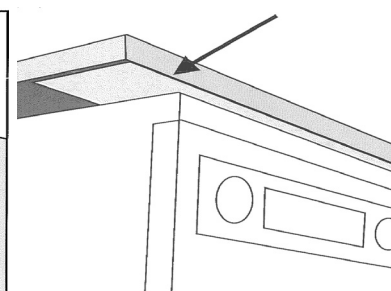
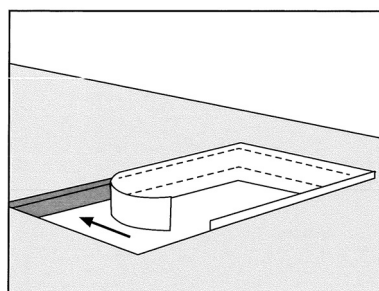

### Tilkobling til arbeidsbenkene

Vanligvis vil arbeidsbenkene allerede være utstyrt med leddløsning plassert i henhold til tegningen. **(1)** Rengjør akrylkantene grundig (ikke kjernen) med T-sprit (metanol) der hvor kantene skal settes sammen. **(2)** Plasser maskeringstape ved hvert ledd på overflaten 1 mm fra kanten, det meste av det gule overskuddet vil forbli på tapen etter at leddet er satt fast.

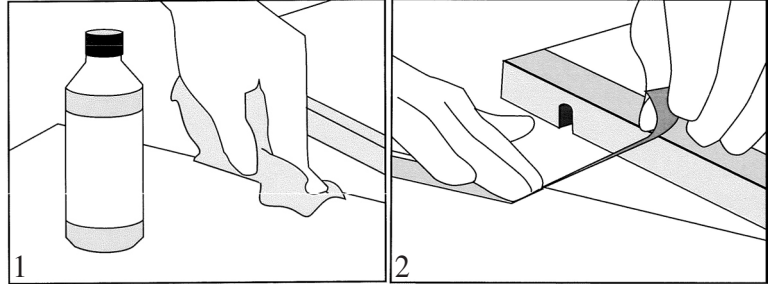

**(3)** Anvend 2-komponent akryllim ved bruk av pistol og fiks blandetuten på pistolen. **(4)** Anvend lim først på diskene og fest dem til kjernen, anvend deretter to hyssinger på 10 mm ned fra toppen og bunnen. **(5)** Dra arbeidsbenkene sammen for hånd og la dem være 3 mm fra hverandre **(6)** anvend den siste limsnoren i hulrommet (2 omganger) inklusiv kantleddet foran. **(7-8)** Trykk nå arbeidsbenkene sammen ved bruk av skiftenøkkel. **(9)** Fjern overflødig lim fra innsiden av kantleddet øyeblikkelig ettersom det er vanskelig å skrape av. **(10)** Fjern tapen fra overflaten, la overflødig lim på overflaten tørk i omtrent 60 min (inntil det er hardt).

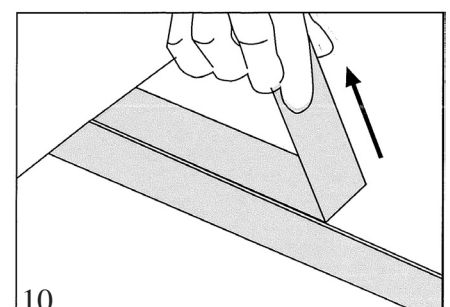
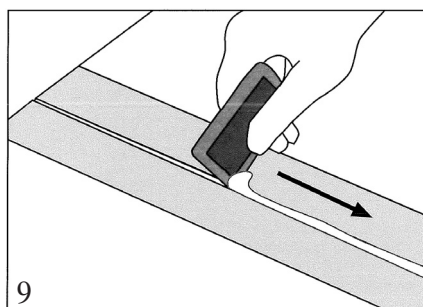
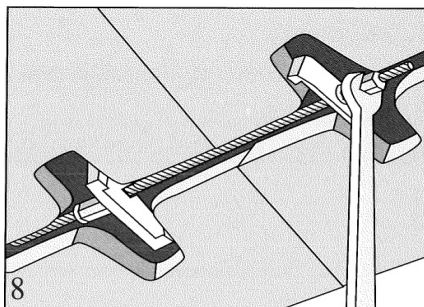
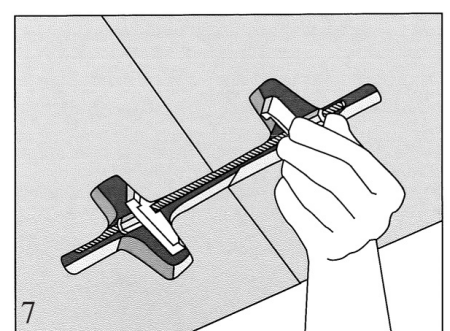
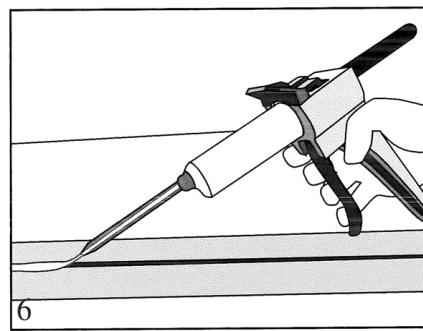
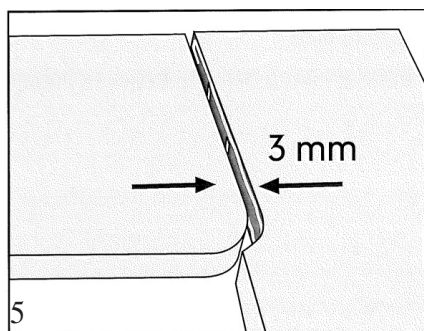
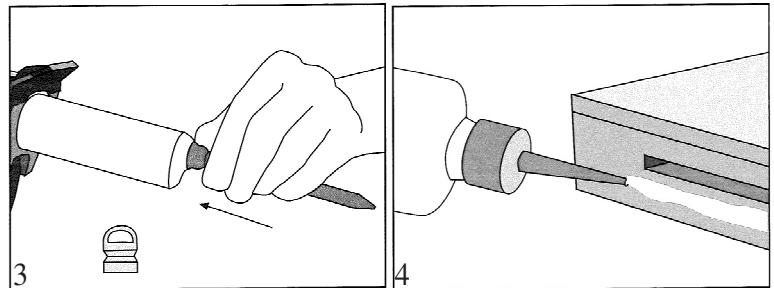

**(11)** Skrap av det overflødig limet ved bruk av en orbital sandsliper med 180 sandpapir. Fortsett deretter å bruke 320 sandpapiret på området rundt leddet og 400 sandpapir for sluttfinishen. Fjern overflødig støv fra overflaten mellom rundene med sandpapir. Vi anbefaler å avslutte alle arbeidsbenkoverflater med sandpapir 400 og deretter anvende arbeidsbenkpolering\* på mørke arbeidsbenkdekorasjoner. Når du bruker sandpapiret, gå på tvers i bredden og lengden, opp og ned i rette linjer og overlapp det tidligere området med 50 %. Puss til slutt hele området i et tilfeldig sirkelformet mønster.

*\* Bruk den spesielle arbeidsbenkpoleringen på mørke flekker. Spray overflaten og sveip over hele overflaten, la den fuktes i 10 minutter og tørk til slutt overflaten med en myk klut for hånd. Oppbevar arbeidsbenkpoleringen for fremtidig bruk.*

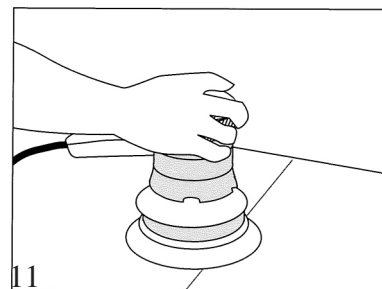

### Feste kjøkkenarbeidsbenken

**(12)** Skru arbeidsbenken på kjøkkenenhetene med skruer som ikke er lengre enn tykkelsen til arbeidsbenkens kjerne.

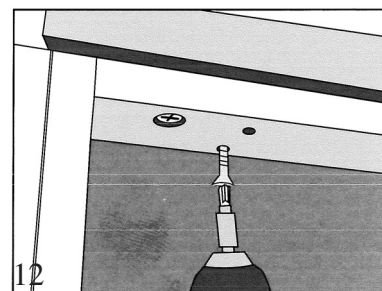

## ANBEFALT RENGJØRINGSPROSEDYRER FOR BENKEPLATER I AKRYL

- Rengjør hver dag og fjern smuss øyeblikkelig med en klut og såpevann. Hvis en flekk har tørket må den fjernes med et fint flytende slipemiddel. Et rengjøringsmiddel med 5 % blekeinnhold er veldig bra for å holde hvite overflater i bra stand. Kun bruk blekemiddel på lyse benkeplater.
- Riper på overflaten kan fjernes ved bruk av et fint vått eller tørt sandpapir: 320/400 sandpapir og Scotchbrite eller super G-pad. Fullfør hvert nivå med sirkulære bevegelser. Fjern slipestøv før du bruker et finere slipepapir. Mørke farger skal til slutt bli polert med arbeidsbenkpolering. Spray arbeidsbenkpolering på hele arbeidsbenkoverflaten og la den fuktes i 10 minutter. Tørk deretter overflaten for hånd med en tørr klut for å få ønsket sluttresultat. Polering kan gjøres på lyse benkeplater for å gi en høyglans overflate.
- For å holde overflaten skinnende og uten flekker anbefaler vi jevnlig rengjøring med antistatisk glassrengjøringsmiddel eller arbeidsbenkpolering.
- For å holde din vask som ny kan du med jevne mellomrom fylle vasken med en blanding 50/50 av blekemiddel og vann og la det virke i 15 minutter og deretter skylle den. Kun bruk blekemiddel på lyse benkeplater.
- For å forhindre skade på arbeidsbenken, kutt ikke direkte på overflaten - bruk et skjærebrett. Sett aldri en varm panne/kasserolle på overflaten, bruk et kokestativ. Den mørke fargen på arbeidsbenken vil trenge mer pleie for å forhindre riper som er mer synlig enn på arbeidsbenker i lyse farger. Bruk matter under keramiske gjenstander og dra ikke disse gjenstandene over overflaten. For å hindre at vasken får stressprekker kan du skylle kaldt vann over når du heller ut kokende vann fra kasserollene i vasken.

## EKSTRA RENGJØRINGSPROSEDYRER FOR ULIKE VASKETYPER

### VASK I RUSTFRITT STÅL

Skrubb vasken ren med en myk klut med vann og et mildt ikke-etsende rengjøringsmiddel eller såpe.

For en vask med utskyllingsoverflate, gni vasken langs stålet ved rengjøring. Bruk ikke skurepulver, stålull, harde eller skarpe verktøy som kan skrape overflaten i rustfritt stål.

### BLANCO SILGRANIT

Daglig vedlikehold er enkelt. Bruk en vanlig svamp med litt vaskemiddel hvis vasken er skitten. Med store kalsiumavlegg kan litt varm eddik (7 %) virke i vasken noen minutter. Skyll deretter med vann. Du kan også bruke Blanco Active. Det er en brusetablett som fjerner tungt limavlegg.

Generelt:

Vi anbefaler å vaske av vasken med en fuktig klut eller håndkle etter bruk for å redusere risikoen for misfarging og endring av utseende.







Læs venligst denne vejledning grundigt, før du går i gang med monteringen. Ved at følge vejledningen nøje sørger du for, at din bordplade vil holde i lang tid og at du får glæde og nytte af den mange år frem.

## MODTAGELSE AF PLADEN

Kontroller bordpladen ved modtagelsen. Hvis emballagen viser tegn på transportskader, skal dette noteres på følgesedlen. Skriv tydeligt: Varen er beskadiget! Transportskaderne kan som regel ses på emballagen.

Bordpladerne kontrolleres altid på fabrikken, før de pakkes ind og sendes af sted.

Pak bordpladen ud med det samme og kontroller den. Tjek, at størrelsen og udseendet er i overensstemmelse med bestillingen, og at bordpladen ikke bærer tegn på skjulte transportskader.

Hvis du ikke har mulighed for at montere pladen samme dag, skal den opbevares som beskrevet nedenfor.

### Håndtering af akrylbordplader:

Vær forsigtig under håndteringen og transporten af akrylbordplader. Bær dem altid lodret ved at tage fat i kanten. Husk at fastsurre bordpladen godt til bilen.

Hvis bordpladen skal opbevares i flere dage, lægges den fladt på gulvet oven på nogle trælistere – der skal være 50 cm mellem trælisterne. Pladerne opbevares tørt og ved temperatur over 5 °C.

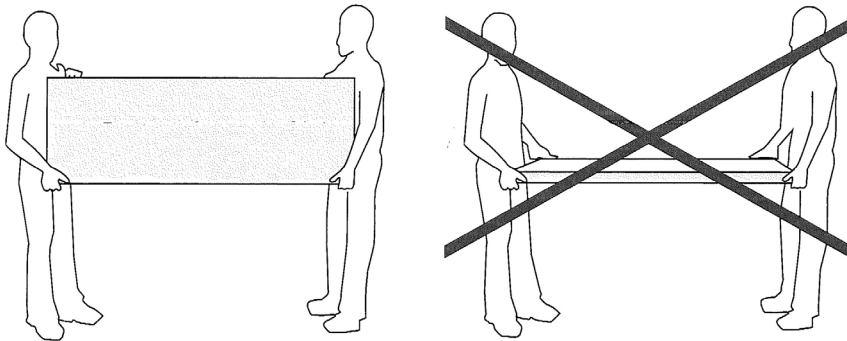

## GARANTI

En reklamation behandles efter den lokale lovgivning i det land, hvor produktet er købt. Garantien gør sig kun gældende, hvis samtlige anvisninger vedrørende håndtering, montering, pleje og vedligeholdelse af produktet er blevet overholdt. Beskadigelser såsom ridser, slagmærker eller hakker, der ikke indberettes før monteringen, betragtes som monteringskader og omfattes således ikke af garantien. Skader, der omfattes af garantien, skal du omgående indberette til din bordpladeforhandler.

## MONTERING

Det medfølgende monteringsæt indeholder følgende dele:

- 1) Alutape (3 meter)  
Hvis bordpladen er monteringsklar, indeholder pakken ligeledes:
- 2) Samlebeslag
- 3) Samlelameller
- 4) Nøgle
- 5) Flydende metanol 50 ml
- 6) Bomuldsklud
- 7) Slibeskiver Ø 150 mm til en el-sliber, 2 x korn 180, 2 x korn 320, 2 x korn 400
- 8) Lim
- 9) Limpistol (på bestilling)
- 10) Poleringsmiddel (på bestilling)

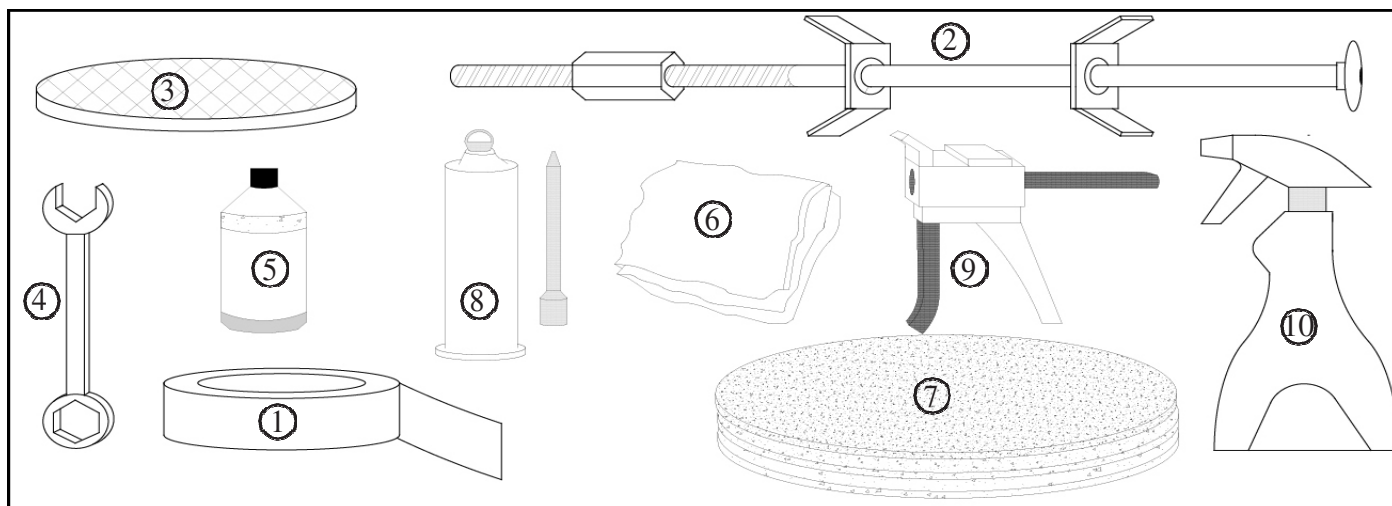

### Forberedelse

Læs hele vejledningen igennem, før du går i gang med monteringen. Bestillingsbordplader er fremstillet på bestilling efter de mål, kunden selv har opgivet. Alligevel er det altid nødvendigt at måle efter for at se, om pladen skal saves til, så den passer optimalt. Brug et vaterpas til at kontrollere, at køkkenmodulet er helt i vater, eller hvis du skal rette enkelte vinkler.

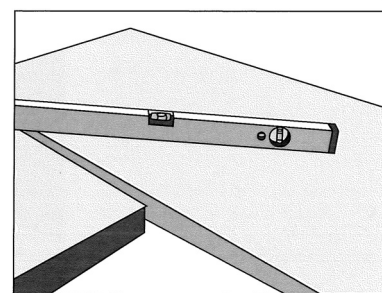

### Beskyttende alutape

Hvis du ønsker at installere en opvaskemaskine (en vaskemaskine, en tørretumbler, en varmtvandskedel el.lign.), skal undersiden af bordpladen forsynes med en stribe alufolie. Mange hårde hvidevarer bliver varmet op, mens de kører, og afgiver varm damp, der kan beskadige og udtørre bordpladen. Alutapen medleveres separat, og brugeren eller bordplademontøren skal selv sørge for påklæbningen af tapen. Mange hårde hvidevarer leveres med beskyttelsesplader og lignende tilbehør, der nemt kan monteres ved at følge anvisningerne i monteringsvejledningerne til apparaterne. Samtlige samlinger i nærheden af et apparat, som dampen kunne trænge ind i,

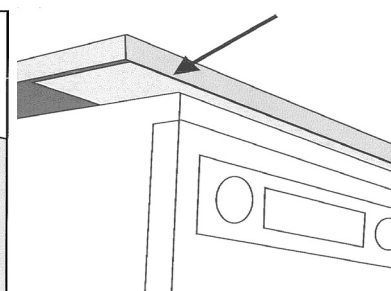
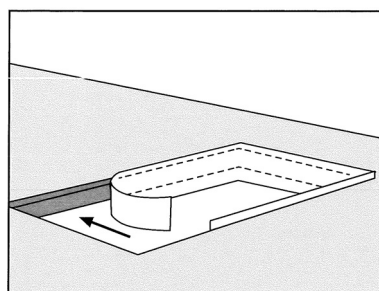

tildækkes med alutape! Derudover forsynes undersiden af bordpladen over de hårde hvidevarer med en dampspærre, der beskytter pladen mod kondensvand og fugtighed. Tapen skal også anvendes til at beskytte indersiden af udskæringen til en kogeplade. Påfør alutapen langs med udskæringens kant, så spånpladen bliver dækket helt til.

## Samling af bordpladen

Bordpladerne er som regel monteringsklare og forsynede med samlinger i henhold til projektet. **(1)** Rengør akrylkanterne (dog ikke inde i pladen) grundigt med husholdningssprit (metanol) på samlefladerne. **(2)** Oven på bordpladen, langs med hver samling påklæbes malertape ca. 1 mm fra kanten. Således vil en stor del af den overskydende lim sidde på tapen efter monteringen.

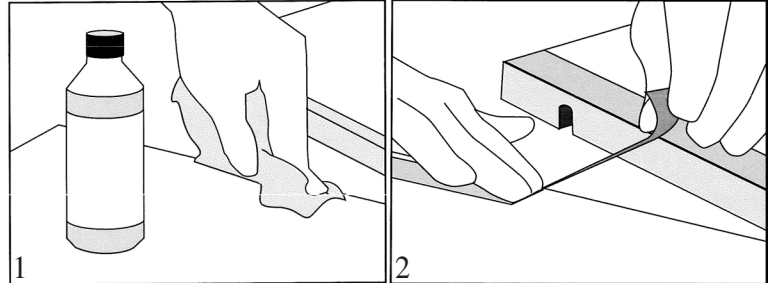

**(3)** Tokomponentakrylim påføres ved anvendelse af en limpistol med påsat blandedyse. **(4)** Limen påføres først på samlelamellerne, der skubbes ind i pladen. Derefter påføres lim i to striber ca. 10 mm under overkanten og over underkanten. **(5)** Pres bordpladerne mod hinanden med hånden, men efterlad et mellemrum på ca. 3 mm. **(6)** Påfør lim ind i mellemrummet – også på frontsiden. **(7-8)** Spænd nu bordpladerne fast ved hjælp af Samlebeslag **(9)** Fjern straks den overskydende lim fra samlingens underside, da den er svær at slibe af. **(10)** Fjern malertapen fra bordpladen og lad den overskydende lim på overfladen hærde i ca. 60 min (til den bliver hård).

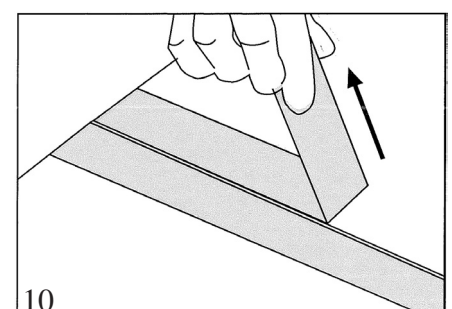
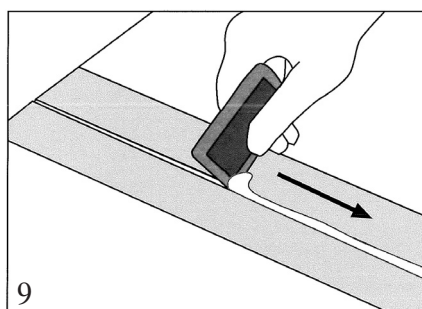
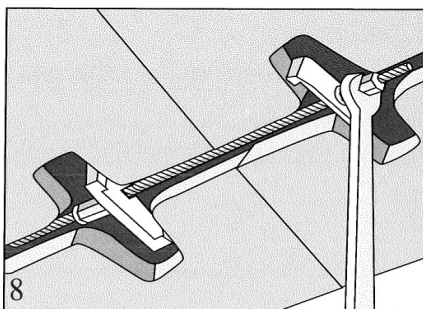
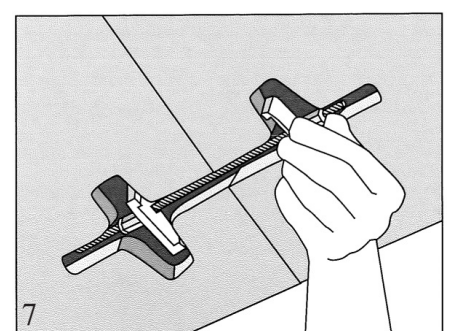
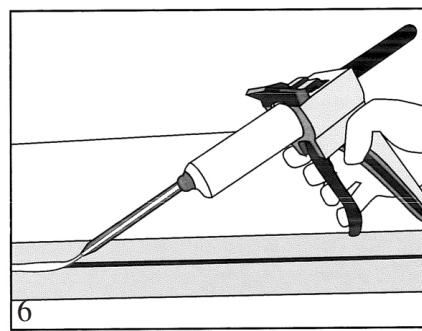
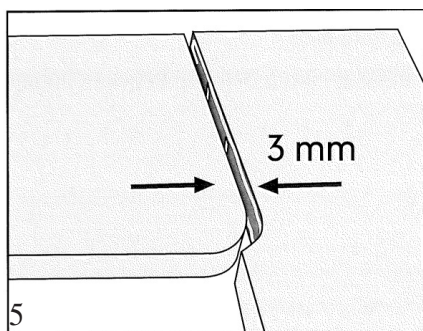
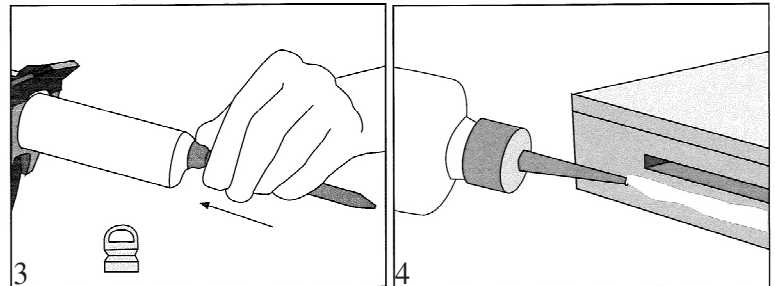

(11) Den overskydende lim slibes efterfølgende af ved hjælp af en el-sliber med påsat slibeskive med korn 180. Gentag slibningen med slibeskiven med korn 320 og afslutningsvis med korn 400. Fjern slibestøvet fra bordpladen mellem de enkelte slibninger. Vi anbefaler at slibe hele bordoverfladen med slibeskiven med korn 400 og påføre poleringsmidlet Worktop Polish\* på mørke bordplader. Under slibningen skal du køre i lige streger lodret og vandret for at dække 50 % af det allerede behandlede område. Til sidst slibes overfladen ensartet med cirkulære bevægelser.

\* Mørke bordplader behandles afslutningsvis med et specielt poleringsmiddel Worktop Polish. Sprøjt poleringsmidlet på overfladen og spred det. Efter 10 minutter poleres overfladen med en blød klud. Gem poleringsmidlet Worktop Polish til senere brug.

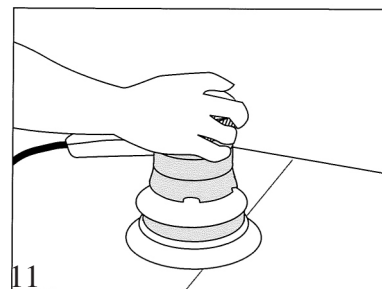

### Fastgørelse af bordpladen

(12) Skru bordpladen fast på køkkenmodulet med skruer, der ikke må være længere end tykkelsen på bordpladen.

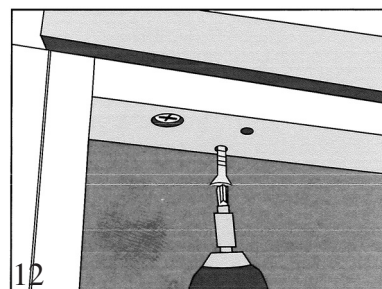

## VEJLEDNING TIL RENGØRING AF AKRYLBORDPLADER

- Samtlige friske pletter, der skyldes daglig brug, fjernes med en klud og sæbevand. Indtørrede pletter skal muligvis fjernes med en skurecreme. Det anbefales at anvende egnede rengøringsmidler indeholdende 5% blegemiddel.
- Ridser på overfladen kan fjernes ved hjælp af vådt eller tørt fint sandpapir på 320/400 eller med skuresvampen Scotchbrite eller super G. Hver slibning afsluttes med cirkulære bevægelser. Mørke bordplader behandles afslutningsvis med poleringsmidlet Worktop Polish. Sprøjt poleringsmidlet Worktop Polish på hele overfladen. Efter 10 minutter poleres overfladen med en tør klud for at opnå den ønskede finish.
- Rengør bordpladen regelmæssigt med en antistatisk glaspuds eller poleringsmidlet Workshop Polish for at bevare den pletfrie overflade og glansen.
- En gang imellem fyldes vasken med vand iblandet blegemiddel i forhold 50/50, så den fortsat ser ny ud. Lad blandingen stå i 15 minutter, før vasken tømmes og skylles med rent vand.
- Undlad at skære og hakke direkte på bordpladen for at undgå, at overfladen får ridser og hakker – brug et skærebræt. Lad være med at stille varme gryder el.lign. direkte på bordet, brug altid en bordskåner. De mørke bordplader kræver en større opmærksomhed, hvis man vil undgå, at pladen ser ridset ud. Ridserne er synligere på de mørke overflader end på de lyse. Brug en bordskåner under skåle o.l. af keramik og undlad at skubbe ting hen over bordet. Husk at lukke op for det kolde vand, når du hælder varmt vand ned i vasken for at undgå, at vasken revner på grund af spændinger.

## ANDRE VEJLEDNINGER TIL RENGØRING AF ANDRE VASKTYPER

### RUSTFRISTÅL VASKE

Vasken rengøres med en blød våd klud og et almindeligt opvaskemiddel eller sæbevand.

Ved vaske med aflægningsbakke rengøres og tørres også denne. Undlad at anvende skurepulver, ståluldssvampe samt hårde og skarpe redskaber, der kan ridse vaskens overflade.

### BLANCO SILGRANIT

Den daglige vedligeholdelse er meget simpel. Er vasken snavset, rengøres den med den grove side på en almindelig svamp og en lille mængde rengøringsmiddel. I tilfælde af større kalkpletter fyldes vasken op med varm eddike (7%) i nogle minutter. Skyl så vasken med rent vand. Du kan også bruge produktet Blanco Active. Det er en opløselig tablet, der fjerner meget store kalkaflejringer.

#### Generelt:

Det anbefales at tørre vasken af med en fugtig klud eller et håndklæde for at mindske risikoen for, at farven blegner, eller at udseendet på anden vis ændres.





Ennen työtason asennuksen aloittamista on tämä käyttöohje luettava huolellisesti. Noudattaessasi sitä huolellisesti saat tulokseksi pitkän käyttöiän omaavan ja hylkivän keittiön työtason, joka tulee tuottamaan runsaasti iloa ja pitämään sinut tyytyväisenä vuosien ajan.

## TUOTTEEN VASTAANOTTAMINEN

Tarkasta työtaso vastaanottaessasi sen tuotteen toimittajalta. Mikäli pakkauksessa on merkkejä vaurioitumisesta, kirjaa nämä huomiosi lähetyksesi. Kirjoita selvästi: Tuote on vahingoittunut! Kuljetuksessa tapahtuneet vauriot ovat yleensä paljain silmin nähtävissä pakkauksesta.

Työtasot tarkastetaan aina vielä valmistusvaiheen lopussa ennen pakkaamista ja asiakkaalle lähettämistä. Ota tämän jälkeen työtaso välittömästi pois pakkauksesta ja tarkasta se. Tarkasta, että tuotteen mitat ja ulkonäkö vastaavat lähetyksesi tietoja sekä, ettei työtasossa ole mitään kuljetuksessa syntyneitä piileviä vikoja.

Mikäli työtasoa ei voida asentaa samana päivänä, jona se on kuluttajalle toimitettu, täytyy sen säilytyksessä noudattaa alla manittuja suosituksia.

### **Akrylaattimateriaalista valmistettujen työtasojen käsittely:**

Akrylaattilevyjen käsittelyssä ja niiden kuljetuksessa sekä siirtämisessä on noudatettava varovaisuutta. Siirrä niitä aina pystysuunnassa kulmista kiinni pitämällä ja kuljeta ajoneuvossa huolellisesti kiinnitettyinä. Mikäli sinun on säilytettävä työtasoja useita päiviä ennen asennusta, on niitä säilytettävä vaakatasossa lattialla toisistaan 50 cm:n päähän sijoitettujen listojen päällä. Säilytyspaikan on oltava kuiva ja lämpötilan yli 5 °C.

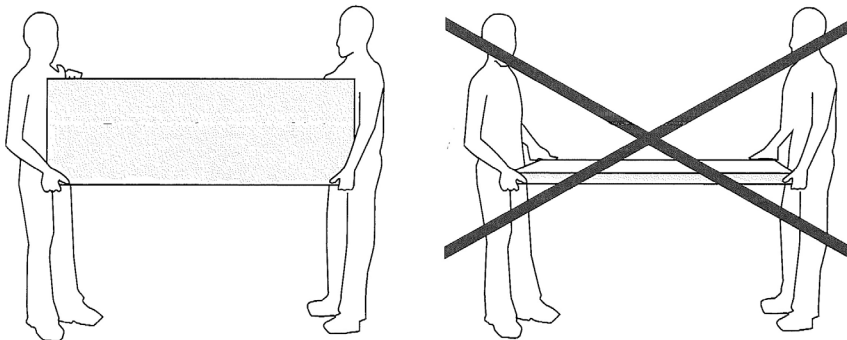

## TAKUU

Reklamaatiot tullaan käsittelemään sen maan voimassaolevan lainsäädännön mukaisesti, josta työtaso on ostettu. Tämä koskee tapauksia, joissa tämän käyttöohjeen sisältämiä käsittely-, kokoamis-kunnossapito- ja huolto-ohjeita on noudatettu. Sellaisia vaurioita, kuten naarmuja sekä töytäisy- ja iskujälkiä, joita ei ole ilmoitettu ennen kokoamista, tullaan pitämään kokoamisen aikana syntyneinä, eikä takuu tule koskemaan niitä. Takuun piiriin kuuluvista vaurioista tulee ilmoittaa välittömästi sille myyjälle, joka kyseisen työtason on sinulle myynyt.



## ASENNUS

### Työtason mukana seuraavan asennussarjan sisältö:

- 1) Alumiininauha (3 metriä)
- Mikäli työtasot ovat valmiita kiinnitettäväksi, sisältää pakkaus:
- 2) Asennukseen käytettäviä vetopultteja
- 3) Liitännään käytettäviä lamelleja
- 4) Ruuviavaimen
- 5) Nestemäistä metanolia 50 ml
- 6) Puuvillaisen rievun
- 7) Hiomakiekon sähköiseen hiontaan, läpimitta 150 mm, karkeus 180 2x, karkeus 320 2x, karkeus 400 2x
- 8) Liimaa
- 9) Liimapistoolin (ainoastaan tilauksesta)
- 10) Kiillotusainetta (ainoastaan tilauksesta)

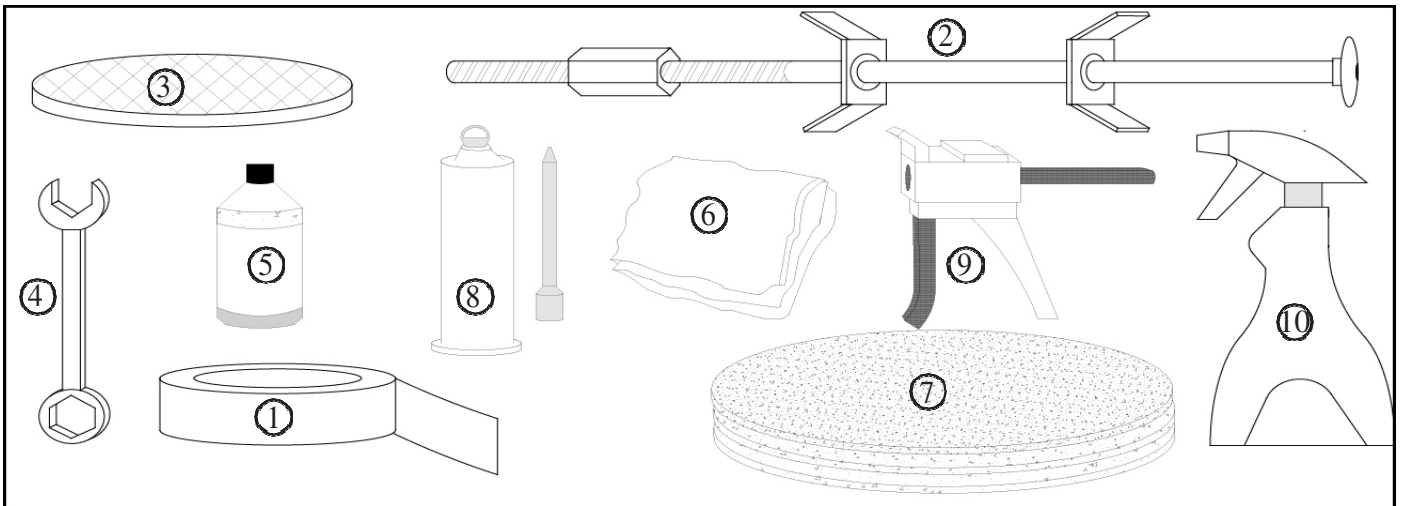

### Valmistelut

Ennen kokoamisen aloittamista lue kaikki tämän ohjeen sisältämät neuvot huolellisesti. Mittatilaustyönä tehdyt keittiön työskentelytasot on valmistettu asiakkaan esittämien mittojen ja vaatimusten mukaisesti. Siitä huolimatta on aina välttämätöntä suorittaa uusi mittaus, jotta varmistutaan siitä, onko levyä tarpeen lyhentää sen maatumiseksi kunnolla asennuspai- kkaansa.

Jos haluat tarkistaa, ovatko keittiön kaapistot täysin tasapainossa, ja tarvitset joidenkin kulmien tasapainotusta, käytä tarkoitukseen vatupassia.

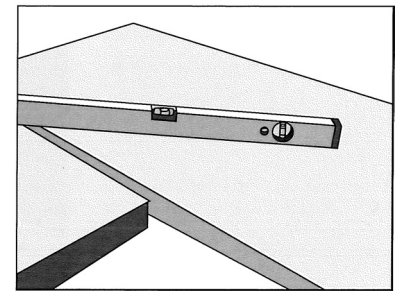

### Alumiiniset suojanauhat

Mikäli aiot sijoittaa työtason alle astianpesukoneen (tai pesukoneen, kuivaajan, vedenkuumentimen tms.), on työtason alapintaan asennettava alumiinifolio. Monet laitteet kuumenevat voimakkaasti niitä käytettäessä ja niistä vapautuu kuumaa höyryä, joka puolestaan voi vahingoittaa ja kuivata keittiön työtasoa. Alumiininauha on erillinen lisävaruste, joka sinun on joko asennettava itse tai annettava sen asentaminen koko asennuksen suorittavan henkilön tehtäväksi. Monet laitteet toimitetaan suojalevyn tai vastaavan lisätarvikkeen kanssa, joka voidaan helposti asentaa kyseisen laitteen asennusohjeita noudattamalla. Mikäli laitteen läheisyydessä on sellaisia jätteitä, joista voi syntyä höyryä, on ne peitettävä alumiininauhalla! Sijoita työtason pohjaan kodinkoneen yläpuolelle diffuusioeste lisäsuojaksi naarmuuntumista ja kosteutta vastaan. Nauha on myös välttämätön keittolevyjen leikkauspinnan sisä sivujen suojaamiseksi. Liimaa se leikkauskohdan ympärille siten, että lastupintainen levy on kokonaan peitetty.

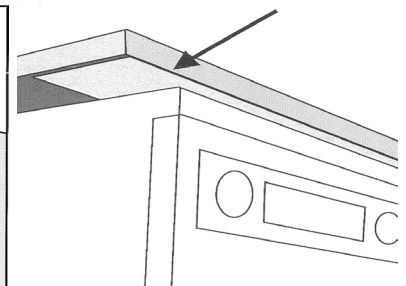
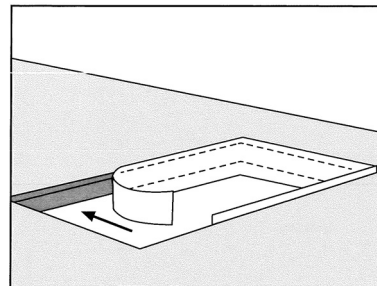

## Työtasojen liittäminen

Yleensä työtasoihin on jo tehty valmiiksi valmistelutoimenpiteet ja ne on kiinnitetty kyseisen asennustoimenpiteen edellyttämällä tavalla sijoitetuilla liittimillä. **(1)** Puhdista huolellisesti akrylaattiset kulmat (ei koskaan työtason keskusta) denaturoidulla alkoholilla (metanolilla) sieltä, missä särmät on liitetty toisiinsa. **(2)** Liimaa yläpinta jokaista liittintä myöten 1 mm:n päähän peitenauhan kulmasta. Näin suurin osa ylimääräisestä liimasta pysyy nauhalla liittimen kiinnittämisen jälkeen.

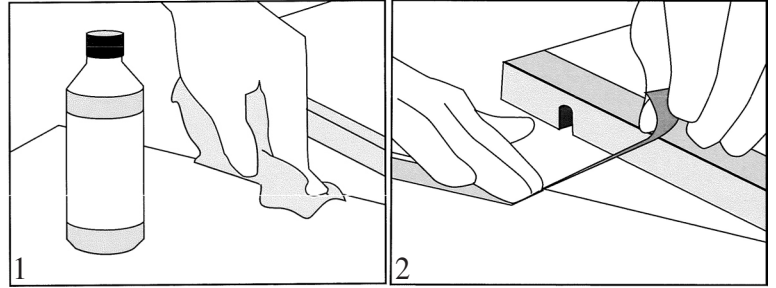

**(3)** Aseta pistooliin sekoitusruisku ja sivele kahdesta aineesta koostuva akrylaattiliima täyteen ja pistoolin avulla. **(4)** Sivele liima ensin työtason keskelle sijoitettaviin liittintään käytettäviin lamelleihin ja sivele sen jälkeen kaksi liimajuovaa aina 10 mm:n päähän liimatun sivun ylä- ja alareunoista. **(5)** Paina työtasoja toisiaan vasten käsin, mutta jätä ne 3 mm:n päähän toisistaan. **(6)** Purista syntyneisiin aukkoihin viimeinen liimajuova ja tee niin liittimiin myös edestäpäin. **(7-8)** Paina nyt työtasot toisiaan vasten vetopulttien avulla. **(9)** Poista välittömästi ylimääräinen liima liittinten sisäpinnalta, koska muuten niitä on vaikea hioa. **(10)** Poista työtasojen pinnasta peitenauha ja anna pinnalla olevan ylimääräisen liiman kuivua noin 60 min. ajan (kunnes se kovettuu).

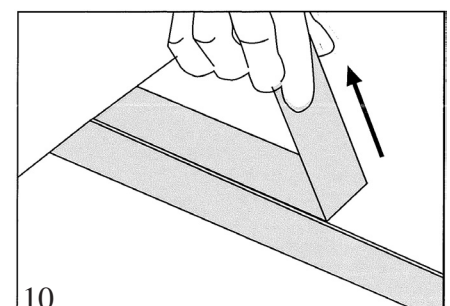
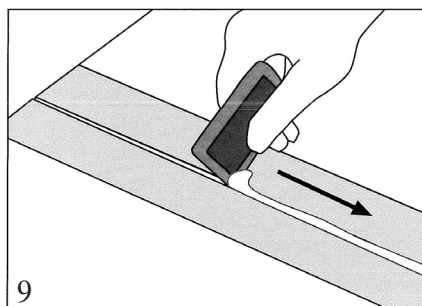
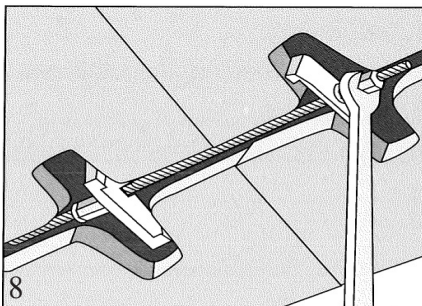
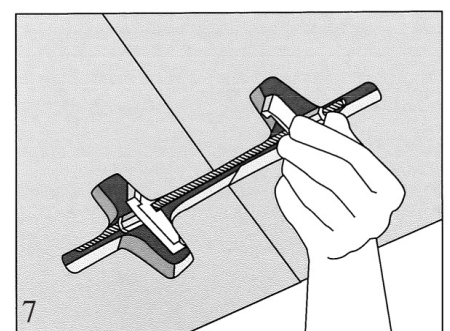
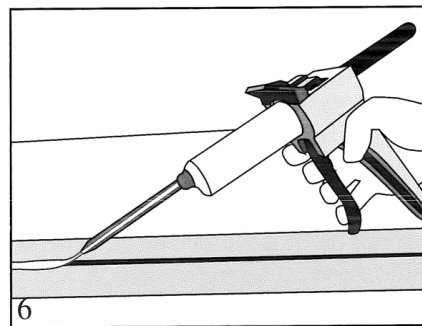
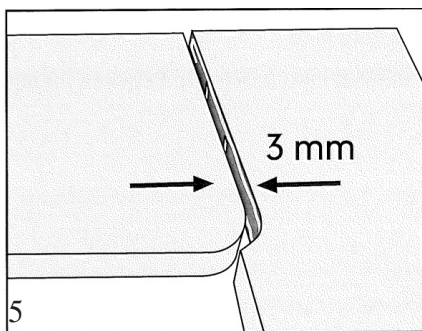
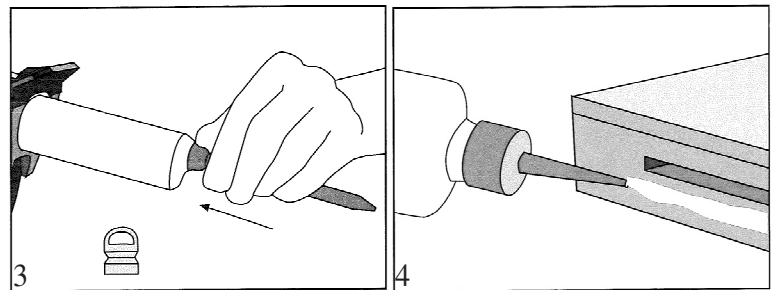

(11) Hio ylimääräinen liima sähköisellä hiomalaitteella, jonka hiomakiekon karkeus on 180. Hio sen jälkeen liitinkohdat hiomakiekoilla, joiden karkeus on 320 ja 400. Tällä tavoin suoritat pinnan viimeistelykäsittelyn. Yksittäisten hiontojen välissä poista aina syntynyt pöly työtason pinnalta. Suosittelemme työtason koko pinnan hiomista kiekolla, jonka karkeus on 400 ja sen jälkeen työtason tummien pintojen käsittelyä Worktop Polish-kiillotusaineella\*. Hiottaessa liikuta kiekkoa pinnalla leveästi ja myös suoria viivoja pitkin, jotta aina edellisestä hiomakohdasta tulisi käsitellyksi 50 %. Hio lopuksi koko pinta pyörivillä hiomaliikkeillä.

\* Tummiin koristekohtiin käytetään erityistä Worktop Polish-kiillotusainetta. Suihkuta sitä työtason pinalle ja levitä, jätä sen jälkeen aine käsiteltävälle pinnalle 10 minuutin ajaksi ja kiillota taso lopuksi käsin pehmeällä rätillä. Säilytä Worktop Polish-kiillotusaine tulevaan tarpeeseen.

### Työtason kiinnittäminen

(12) Ruuvaa työtaso kiinni keittiökaapistoon sellaisilla ruuveilla, joiden paksuus ei ole suurempi kuin työtason keskiosan paksuus.

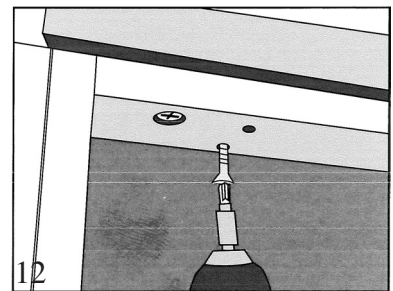
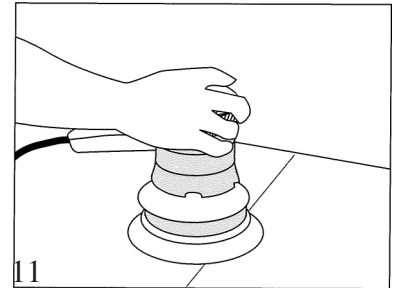

## SUOSITELTUJA KUNNOSSAPITO-OHJEITA AKRYLAATTIMATERIAALEISTA VALMISTETUILE TYÖTASOILLE

- Poista kaikki päivittäisessä käytössä syntyvät jäljet rätillä ja saippuavedellä. Jos jälki on ehtinyt jo kuivua, saa tetaan tarvita mietoa nestemäistä hankaavaa puhdistusainetta. Vaaleiden pintojen puhtaanapitoon soveltuu erittäin hyvin puhdistusaine, joka sisältää 5% valkaisuainetta.
- Pinnan naarmut voi poistaa hienolla kostealla tai kuivalla hiomapaperilla: karkeus 320/400 ja alusta Scotchbrite tai super G. Viimeistele jokainen hionta pyörivillä liikkeillä. Muista poistaa kaikki hiomapöly, ennen kuin vaihdat hienompaan hiomapaperiin. Tummat koristekohdat tulee lopuksi käsitellä työtasolle tarkoitettulla puhdistusaineella. Ruiskuta kiillotusainetta työtason koko pinnalle ja anna sen vaikuttaa 10 minuuttia. Kiillota sen jälkeen pinta kuivalla rätillä. Näin saat halutun pintakäsittelyn. Kiillotusainetta voi myös käyttää vaaleisiin työtasoihin, jos haluaa vaaleaan tasoon kiiltävän pinnan.
- Jotta työtasosi pinta näyttäisi kiiltävältä ja säilyisi naarmuuntumattomana, suosittelemme sen säännöllistä puhdistamista antistaattisella lasinpuhdistusaineella tai työtasolle tarkoitettulla puhdistusaineella.
- Jotta altaasi näyttäisi aina uudelta, täytä se aika ajoin valkaisuaineella ja vedellä suhteessa 50/50. Anna liuoksen vaikuttaa 15 minuuttia ja valuta se sen jälkeen pois altaasta ja huuhtelee allas. Koskee ainoastaan valkoisia tasoja.
- Ehkäistääksesi työtasojen vahingoittumista, älä pilko tai leikkaa mitään suoraan työtason pinnalla – käytä aina leikkuulautaa. Älä milloinkaan aseta työtason pinnalle kuumia astioita, vaan käytä niihin tarkoitettua alustaa. Tummillä koristeilla varustetut työtasot edellyttävät suurempaa huolenpitoa, mikäli haluat ehkäistä niiden naarmuuntumista. Naarmut näkyvät siinä paremmin kuin vaaleissa koristeissa. Käytä keraamisten astioiden alla alustaa ja varo esineiden liikuttelua suoraan työtason pinnalla. Estääksesi jännitteen aiheuttamien naarmujen ja halkeamien syntymisen altaassa, tulisi sinun aina kuumaa vettä astiasta altaaseen valuttaessasi laskea myös kylmää vettä altaaseen.

## MUITA PUHDISTUSMENETELMIÄ ERITYYPPISILLE ALTAILE

### RUOSTUMATTOMASTA TERÄKSESTÄ VALMISTETUT ALTAAT

Puhdista allas pehmeällä veteen kostutetulla rätillä sekä hienolla hankaamattomalla astianpesuaineella tai saippuavedellä.

Altaat, joissa on valutustaso, tulee aina puhdistaa ja kuivata altaan teräskuituja pitkin. Älä käytä puhdistusjauhetta, teräsvillaa, kovia tai teräviä välineitä, joilla voit naarmuttaa ruostumattomasta teräksestä valmistetun altaan pintaa.

### BLANCO SILGRANIT

Päivittäinen huolto on yksinkertaista. Jos allas on likainen, käytä tavallisen sienien karkeampaa puolta ja pientä määrää puhdistusainetta. Mikäli kalkkia on kertynyt runsaasti, laita altaaseen muutamaksi minuutiksi vaikuttamaan kuumaa etikkaa (7 %). Huuhtelee allas sen jälkeen vedellä. Voit myös käyttää Blanco Active-valmistetta. Se on poretabletti, joka poistaa suuret kalkkikerrostymät.

### YLEISTÄ

Käytön jälkeen suosittelemme altaan pyyhkimistä kostealla rätillä tai pyyhkeellä sen ulkonäön muuttumisen sekä värin haalistumisen estämiseksi.





Verze: 2019 – 06

DESK-FORM a.s. Újezdeček 238; 415 01 Teplice; Česká republika; [www.deskform.com](http://www.deskform.com)